

# HACK

Developed by Vitra in Switzerland  
Design: Konstantin Grcic

**Bedienungsanleitung**  
**Operating instructions**  
**D'utilisation**  
**Manual de instrucciones**  
**Gebruiksaanwijzing**  
**Istruzioni per l'uso**

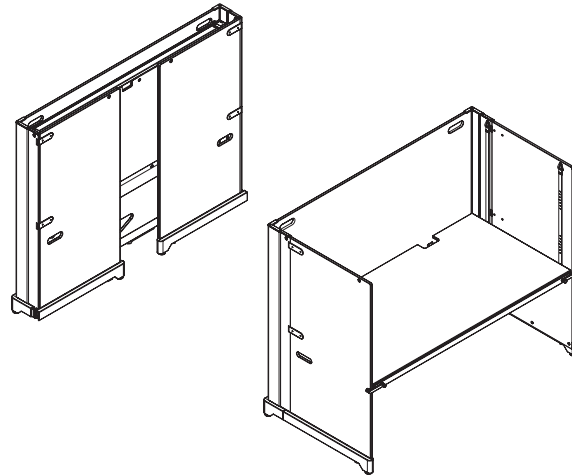

## **DE** Inhalt

<b>EN</b>	Grundlegender Sicherheitshinweis	
<b>FR</b>	Lieferzustand	
<b>ES</b>	Vitra Service	
<b>NL</b>	Bestimmungsgemäßer Gebrauch	7—7
<b>IT</b>	Montage	20—48
	Pflegehinweis	52—52

## **Contents**

Basic safety instructions	
Condition on delivery	
Vitra Service	
Intended use	7—7
Assembly	20—48
Care instructions	52—52

## **Sommaire**

Consigne élémentaire de sécurité	
État à la livraison	
Service d'entretien Vitra	8—8
Utilisation conforme	20—48
Montage	52—52
Conseils d'entretien	

## **Índice**

Normativa básica de seguridad	
Estado del producto	
Servicio de Vitra	
Uso conforme a lo previsto	8—8
Montaje	20—48
Consejos de conservación	52—52

## **Inhoud**

Belangrijke veiligheidsrichtlijn	
Leveringstoestand	
Vitra Service	
Correct gebruik	9—9
Montage	20—48
Onderhoudsinstructie	52—52

## **Indice**

Indicazioni di sicurezza generali	
Condizioni di fornitura	
Servizio di assistenza Vitra	
Utilizzo conforme	9—9
Montaggio	20—48
Indicazioni per la cura	52—52

## Innhold

Grunnleggende sikkerhetsinformasjon	
Tilstand ved levering	
Vitra Service	
Forskriftsmessig bruk	10—10
Montering	20—48
Råd om vedlikehold	52—52

## Съдържание

Основно указание за безопасност	
Състояние на доставка	
Vitra Service	
Употреба по предназначение	10—10
Монтаж	20—48
Указание за поддръжка	52—52

## Indhold

Generelle sikkerhedsanvisninger	
Tilstand ved levering	
Vitra Service	
Anvendelse i henhold til formål	11—11
Montering	20—48
Plejeanvisninger	53—53

## Sisukord

Tähtis ohutusmärkus	
Tarneolek	
Vitra teenindus	
Sihtotstarbeline kasutamine	11—11
Monteerimine	20—48
Hooldusmärkus	53—53

## Sisältö

Perusturvallisuusohje	
Toimitustila	
Vitra-palvelu	
Määräystenmukainen käyttö	12—12
Asennus	20—48
Hoito-ohje	53—53

## Περιεχόμενα

Βασική υπόδειξη ασφάλειας	
Κατάσταση παράδοσης	
Vitra Service	
Ενδεδειγμένη χρήση	12—12
Συναρμολόγηση	20—48
Υπόδειξη φροντίδας	53—53

## **LV Saturs**

<b>LT</b>	Pamata drošības norādījums	
<b>PL</b>	Piegādes stāvoklis	
<b>PT</b>	Vitra serviss	
<b>RO</b>	Pareiza lietošana	13—13
<b>SV</b>	Montāža	20—48
	Norādījumi par kopšanu	53—53

## **Turinys**

	Pagrindinė saugos nuoroda	
	Pristatomas komplektas	
	„Vitra“ techninės priežiūros skyrius	
	Naudojimas pagal paskirtį	13—13
	Montavimas	20—48
	Priežiūros nuoroda	53—53

## **Treść**

	Zasadnicza wskazówka	
	bezpieczeństwa	
	Kompletność dostawy	
	Serwis firmy Vitra	
	Użycie zgodne z przeznaczeniem	14—14
	Montaż	20—48
	Wskazówka dot. pielęgnacji	53—53

## **Conteúdo**

	Indicação básica de segurança	
	Estado do material fornecido	
	Assistência técnica da Vitra	
	Utilização correcta	14—14
	Montagem	20—48
	Instrução de uso e cuidado	53—53

## **Conținut**

	Indicație de siguranță de bază	
	Starea de livrare	
	Serviciul pentru clienți Vitra	
	Utilizare conform destinației	15—15
	Montaj	20—48
	Indicație de îngrijire	54—54

## **Innehåll**

	Grundläggande säkerhetsanvisningar	
	Leveransstatus	
	Vitra Service	
	Avsedd användning	15—15
	Montering	20—48
	Skötselansvisning	54—54

## Obsah

Základné bezpečnostné upozornenie	
Stav pri dodaní	
Vitra Service	
Použitie s určeným účelom	16—16
Montáž	20—48
Pokyny pre údržbu a starostlivosť	54—54

## Vsebina

Osnovni varnostni napotki	
Stanje ob dobavi	
Servis Vitra	
Namenska raba	16—16
Montaža	20—48
Napotki za nego	54—54

## İçindekiler

Temel güvenlik uyarıları	
Teslimat durumu	
Vitra servis	
Kurallara uygun kullanım	17—17
Montaj	20—48
Bakım uyarıları	54—54

## Tartalom

Általános biztonsági megjegyzés	
Szállítási állapot	
Vitra szerviz	
Rendeltetésszerű használat	17—17
Összeszerelés	20—48
Ápolási tanácsok	54—54

## Obsah

Základní bezpečnostní upozornění	
Stav při dodání	
Vitra Service	
Použití s určeným účelem	18—18
Montáž	20—48
Pokyny pro údržbu a péči	54—54

## Efnisyfirlit

Mikilvægt almennt öryggisatriði	
Ástand við afhendingu	
Þjónustudeild Vitra	
Fyrirhuguð notkun	18—18
Úppsetning	20—48
Ábending varðandi umhirðu	54—54

## **HR** Sadržaj

Osnovne sigurnosne napomene	
Stanje isporuke	
Servisna služba tvrtke Vitra	
Namjenska uporaba	19–19
Montaža	20–48
Napomene o održavanju	55–55

## Grundlegender Sicherheitshinweis

**⚠️ ACHTUNG!** Lesen Sie diese Bedienungsanleitung vor Gebrauch sorgfältig durch. Bewahren Sie diese zum späteren Nachlesen auf.

### Lieferzustand

Überprüfen Sie Ihre Lieferung vor Montage auf Vollständigkeit.

### Vitra Service

- Vitra Charles-Eames-Straße 2,  
79576 Weil am Rhein
- <http://www.vitra.com>
- Vitra-Fachhandelspartner
- Vitra-Ländergesellschaften

### Bestimmungsgemäßer Gebrauch

Nutzen Sie Ihren Tisch unter Beachtung der allgemeinen Sorgfaltspflicht und bestimmungsgemäss nur als Arbeits- und Ablagefläche. Bei nicht bestimmungsgemäßem Gebrauch bestehen Verletzungsgefahr und Sachschäden.

## Basic safety instructions

**⚠️ ATTENTION!** Read these operating instructions carefully before use and retain them for later reference.

### Condition on delivery

Check that your delivery is complete before assembly.

### Vitra Service

- Vitra Charles-Eames-Straße 2,  
79576 Weil am Rhein
- Web: <http://www.vitra.com>
- Vitra retail partner
- Vitra international subsidiaries

### Intended use

Use your table with all due care and only for its intended purpose as a work and storage area. Using this product for purposes other than those intended may lead to injury or damage to property.

## **FR** **Consigne élémentaire de sécurité**

**ES**

**⚠ATTENTION!** Lisez minutieusement l'intégralité de cette notice avant toute utilisation. Conservez-la précieusement pour consultation ultérieure.

### **État à la livraison**

Avant le montage, vérifiez que la livraison est complète.

### **Service d'entretien Vitra**

- Vitra Charles-Eames-Straße 2, 79576 Weil am Rhein
- Web: <http://www.vitra.com>
- revendeurs Vitra
- filiales nationales Vitra

### **Utilisation conforme**

N'utilisez votre table qu'en tant que surface de travail et d'entreposage et respectez les règles élémentaires de sécurité. Toute utilisation non conforme entraîne un risque de dommages corporels ou matériels.

## **Normativa básica de seguridad**

**⚠¡ATENCIÓN!** Lea detenidamente este manual de instrucciones antes de usar el producto y guárdelo para posibles consultas en el futuro.

### **Estado del producto**

Antes de proceder al montaje, compruebe que la entrega incluye todas las piezas necesarias.

### **Servicio de Vitra**

- Vitra Charles-Eames-Straße 2, 79576 Weil am Rhein, Alemania
- Página web: <http://www.vitra.com>
- Distribuidores de Vitra
- Sociedades nacionales de Vitra

### **Uso conforme a lo previsto**

Esta mesa solo debe utilizarse para su uso previsto (superficie de trabajo y superficie de apoyo sobre la que depositar objetos) y respetando las normas generales de conservación. En caso de que no se lleve a cabo un uso acorde con las disposiciones se pueden producir daños personales y materiales.



## Belangrijke veiligheidsrichtlijn

**⚠ OPGELET!** Lees de gebruiksaanwijzing aandachtig voor gebruik. Berg ze zorgvuldig op, zodat u ze later nog kunt raadplegen.

## Leveringstoestand

Controleer uw levering op volledigheid voordat u aan de montage begint.

## Vitra Service

- Vitra Charles-Eames-Straße 2,  
D-79576 Weil am Rhein
- Website: <http://www.vitra.com>
- Vitra-dealers
- Vitra-landenfirma's

## Correct gebruik

Gebruik uw tafel op een verantwoorde en correcte wijze en alleen als werkvlak en legplank. Niet-correct gebruik kan leiden tot lichamelijk letsel of materiële schade.

## Indicazioni di sicurezza generali

**⚠ ATTENZIONE!** Leggere attentamente le istruzioni per l'uso prima di utilizzare il prodotto. Conservarle accuratamente per riferimento futuro.

## Condizioni di fornitura

Verificare accuratamente la completezza degli elementi della fornitura.

## Servizio di assistenza Vitra

- Vitra Charles-Eames-Straße 2,  
79576 Weil am Rhein
- Web: <http://www.vitra.com>
- Rivenditori Vitra
- Sedi nazionali Vitra

## Utilizzo conforme

Utilizzare il tavolo in osservanza delle norme generali di sicurezza e, in conformità alla sua destinazione d'uso, solo come superficie di lavoro e di appoggio. L'utilizzo improprio comporta il rischio di lesioni e danni materiali.

## **NO** Grunnleggende sikkerhetsinformasjon

**BG**

**⚠ OBS!** Les nøye gjennom bruksanvisningen før bruk. Ta vare på den slik at du kan slå opp i den senere.

### **Tilstand ved levering**

Kontroller at leveransen er komplett før du starter monteringen.

### **Vitra Service**

- Vitra Charles-Eames-Straße 2, 79576 Weil am Rhein , Tyskland
- Web: <http://www.vitra.com>
- Vitra-fagforhandlerpartner
- Vitra-landsselskap

### **Forskriftsmessig bruk**

Utvis aktsomhet og bruk bordet forskriftsmessig. Det skal bare brukes som arbeids- og fraleggingsplass. Ikke forskriftsmessig bruk kan medføre fare for personskader og materielle skader.

## **Основно указание за безопасност**

**⚠ ВНИМАНИЕ!** Преди употреба прочетете внимателно инструкцията за употреба. Запазете я за по-късни справки.

Състояние на доставка

Преди монтаж проверете дали доставката е в пълен комплект.

### **Vitra Service**

- Vitra Charles-Eames-Straße 2, 79576 Weil am Rhein
- Web: <http://www.vitra.com>
- Vitra - търговски партньори
- Vitra - дъщерни дружества

### **Употреба по предназначение**

Използвайте Вашата маса, като съблюдавате общото задължение за добросъвестност, и по предназначение – само като работна повърхност и място за вещи. При употреба, различна от употребата по предназначение, съществува опасност от нараняване или материални щети.

## Generelle sikkerhedsanvisninger

 **OBS!** Læs denne betjeningsvejledning omhyggeligt igennem inden ibrugtagning. Opbevar den til eventuel senere brug.

## Tilstand ved levering

Kontroller inden monteringen, at leveringen er komplet.

## Vitra Service

- Vitra Charles-Eames-Straße 2, D-79576 Weil am Rhein, Tyskland
- Web: <http://www.vitra.com>
- Autoriserede Vitra-forhandlere
- Vitra-datterselskaber

## Anvendelse i henhold til formål

Bordet må kun anvendes under overholdelse af fornøden generel omhu og agtpågivenhed og i henhold til sit formål som arbejds- og fralægningsflade. Ved ikke-formålsbestemt anvendelse er der fare for tilskadekomst og materiel skade.

## Tähtis ohutusmärkus

 **TÄHELEPANUG!** Lugege kasutusjuhend enne seadme kasutamist hoolikalt läbi. Hoidke kasutusjuhend alles, et saaksite seda ka hiljem lugeda.

## Tarneolek

Kontrollige enne monteerimist tarnekomplekti terviklikkust.

## Vitra teenindus

- Vitra Charles-Eames-Straße 2, 79576 Weil am Rhein
- Veebiaadress: <http://www.vitra.com>
- Vitra müügiesindajad
- Vitra regionaalsed äriühingud

## Sihtotstarbeline kasutamine

Kasutage lauda vaid sihtotstarbeliselt tööja paigutusplannana, järgides üldisi ettevaatusabinõusid. Mittesihipärase kasutuse korral esineb vigastusoht ja võib tekkida materiaalne kahju.

## **FI Perusturvallisuusohje**



**⚠️ HUOMIO!** Perehdy käyttöohjeeseen huolellisesti ennen käyttöä. Säilytä se myöhempää käyttöä varten.

### **Toimitustila**

Tarkista ennen asennusta, että kaikki toimitukseen kuuluvat osat on toimitettu.

### **Vitra-palvelu**

- Vitra Charles-Eames-Straße 2, D- 79576 Weil am Rhein
- Internet: <http://www.vitra.com>
- Vitra-myyntikumppanit
- Vitra-tytäryhtiöt

### **Määräystenmukainen käyttö**

Noudata riittävää huolellisuutta käyttäessäsi pöytää ja käytä sitä sen käyttötarkoituksen mukaisesti vain työskentely- ja säilytystasona. Määräystenvastainen käyttö voi johtaa loukkaantumisiin tai aineellisiin vahinkoihin.

## **Βασική υπόδειξη ασφάλειας**



**•ΡΟΣΟΧΗ!** • ριν από τη χρήση διαβάστε προσεκτικά αυτές τις οδηγίες χειρισμού. Φυλάξτε τις για να τις συμβουλευτείτε στο μέλλον.

### **Κατάσταση παράδοσης**

Ελέγξτε την προμήθεια πριν από τη συναρμολόγηση ως προς την πληρότητά της.

### **Vitra Service**

- Vitra Charles-Eames-Straße 2, 79576 Weil am Rhein
- Διαδίκτυο: <http://www.vitra.com>
- Εμπορικές αντιπροσωπείες Vitra
- Κατά χώρες θυγατρικές εταιρείες της Vitra

### **Ενδεδειγμένη χρήση**

Χρησιμοποιείτε το γραφείο σας τηρώντας τη γενική υποχρέωση επιμέλειας και μόνο για τον προβλεπόμενο σκοπό χρήσης του ως επιφάνειας εργασίας και αρχειοθέτησης. Σε περίπτωση μη ενδεδειγμένης χρήσης υπάρχει κίνδυνος τραυματισμού και υλικών ζημιών

## Pamata drošības norādījums

**⚠️ UZMANĪBU!** Pirms lietošanas rūpīgi izlasiet šo lietošanas instrukciju. Saglabājiet to, lai vēlāk varētu pārlasīt.

## Piegādes stāvoklis

Pirms montāžas pārliecinieties, ka piegādāts pilns komplekts.

## Vitra Service

- Vitra Charles-Eames-Straße 2,  
79576 Weil am Rhein
- Mājas lapa: <http://www.vitra.com>
- Vitra tirdzniecības pārstāvji
- Vitra pārstāvji citās zemēs

## Pareiza lietošana

Izmantojiet savu galdu tikai kā darba virsmu un novietošanas virsmu, lietojiet to saudzīgi un atbilstoši paredzētajam pielietojumam. Nepareizi lietojot, var rasties ievainojumu gūšanas risks un izstrādājuma bojājumi.

## Pagrindinē saugos nuoroda

**⚠️ DĒMESIO!** Prieš pradēdami naudoti atidžiai perskaitykite šią naudojimo instrukciją. Išsaugokite instrukciją, kad galėtumėte paskaityti vėliau.

## Pristatomas komplektas

Prieš pradēdami montuoti, patikrinkite, ar pristatytame komplekte yra visos dalys.

## „Vitra“ techninės priežiūros skyrius

- Vitra Charles-Eames-Straße 2,  
79576 Weil am Rhein
- Interneto svetainė: <http://www.vitra.com>
- „Vitra“ specializuotos prekybos partneriai
- „Vitra“ pavaldžiosios bendrovės

## Naudojimas pagal paskirtį

Naudokite stalą, laikydamiesi bendrosios pareigos elgtis apdairiai ir tik pagal paskirtį, tik kaip darbo vietą ir kaip vietą daiktams sudėti. Naudojant ne pagal paskirtį kyla pavojus susižaloti arba padaryti materialinės žalos.

## **PL** Podstawowa wskazówka bezpieczeństwa

**PT**

**⚠ UWAGA!** Przed użyciem należy starannie przeczytać niniejszą instrukcję obsługi. Przechowywać instrukcję do późniejszego czytania.

### **Kompletność dostawy**

Przed montażem należy sprawdzić dostawę pod względem kompletności.

### **Serwis firmy Vitra**

- Vitra Charles-Eames-Straße 2, 79576 Weil am Rhein
- Web: <http://www.vitra.com>
- Partnerzy firmy Vitra w handlu specjalistycznym
- Spółki krajowe firmy Vitra

### **Użycie zgodne z przeznaczeniem**

Ze stołu należy korzystać, przestrzegając ogólnych zasad staranności oraz w sposób zgodny z przeznaczeniem. Wolno wykorzystywać go wyłącznie jako powierzchnię do pracy oraz odkładania przedmiotów. Użycie niezgodne z przeznaczeniem może skutkować obrażeniami lub uszkodzami rzeczowymi.

## **Indicação básica de segurança**

**⚠ ATENÇÃO!** Antes da utilização leia cuidadosamente o manual de instruções. Guarde-o para utilização posterior.

### **Estado do material fornecido**

Antes da montagem, monitorize o material fornecido quanto à sua integridade.

### **Assistência técnica da Vitra**

- Vitra Charles-Eames-Straße 2, 79576 Weil am Rhein
- Web: <http://www.vitra.com>
- Distribuidor Vitra
- Empresas representantes Vitra

### **Utilização correcta**

Utilize a sua mesa, em conformidade com as regras gerais de tratamento e, de modo apropriado ao fim a que se destina, exclusivamente como superfície de trabalho e base de apoio. Existe perigo de ferimentos e danos materiais em caso de utilização indevida.

## Indicație de siguranță de bază

**⚠️ ATTENTION!** Anterior utilizării citiți cu atenție prezentele instrucțiuni de utilizare. Păstrați-le pentru consultarea ulterioară.

## Starea de livrare

Anterior montării verificați pachetul de livrare pentru a vedea dacă este complet.

## Serviciul pentru clienți Vitra

- Vitra Charles-Eames-Straße 2, 79576 Weil am Rhein
- Web: <http://www.vitra.com>
- Parteneri comerciali Vitra
- Reprezentanțe Vitra

## Utilizare conform destinației

Utilizați masa dumneavoastră respectând obligația generală de diligență și numai în conformitate cu destinația de utilizare drept spațiu de lucru și de depozitare. În caz de utilizare neconformă cu destinația, există pericol de accidentare sau de producere a daunelor materiale.

## Grundläggande säkerhetsanvisningar

**⚠️ OBSERVERA!** Läs denna bruksanvisning noggrant före användning. Spara den för läsning vid senare tillfälle.

## Leveransstatus

Kontrollera att leveransen är fullständig före montering.

## Vitra Service

- Vitra Charles-Eames-Straße 2, 79576 Weil am Rhein
- Web: <http://www.vitra.com>
- Vitra-återförsäljare
- Vitra-företag i respektive land

## Avsedd användning

Bordet är bara avsett som arbets- och avställningsyta, använd det med normal försiktighet. Om man inte använder bordet på avsett vis finns det risk för person- och materialskador.

## **SK Základné bezpečnostné upozornenie**

**SL ⚠ POZOR!** Pred použitím si dôkladne prečítajte tento návod na obsluhu. Ušchovajte si ho pre prípad neskoršieho použitia.

### **Stav pri dodaní**

Skontrolujte pred montážou svoju dodávku, či je kompletná.

### **Vitra Service**

- Vitra Charles-Eames-Straße 2, 79576 Weil am Rhein
- Web: <http://www.vitra.com>
- Odborní obchodní partneri Vitra
- Národné spoločnosti Vitra

### **Utilizare conform destinației**

Stôl používajte v súlade so všeobecnými bezpečnostnými zásadami a určeným použitím, teda len ako pracovnú a odkladaciu plochu. Pri použití v rozpore s určením hrozí nebezpečenstvo poranenia a vecných škôd.

## **Osnovni varnostni napotki**

**⚠ POZOR!** Pred uporabo temeljito preberite ta navodila za uporabo. Shranite jih za nadaljnjo uporabo.

### **Stanje ob dobavi**

Pred montažo preverite, ali so dostavljeni vsi deli in ali so nepoškodovani.

### **Vitra Service**

- Vitra Charles-Eames-Straße 2, 79576 Weil am Rhein
- Web: <http://www.vitra.com>
- Prodajni partnerji družbe Vitra
- Nacionalna zastopstva družbe Vitra

### **Namenska raba**

Ob uporabi mize ravnajte s splošno skrbnostjo in jo, kakor je predvideno, uporabljajte samo kot delovno in odlagalno površino. Neustrezna uporaba lahko povzroči nevarnost telesnih poškodb in gmotne škode.



## Temel güvenlik uyarıları

**⚠ DİKKAT!** Ürünü kullanmadan önce bu kullanma kılavuzunu dikkatlice okuyunuz. Daha sonra tekrar okumak için kılavuzu saklayınız.

## Teslimat durumu

Montajdan önce teslimatın eksiksiz olup olmadığını kontrol ediniz.

## Vitra servis

- Vitra Charles-Eames-Straße 2,  
79576 Weil am Rhein
- Web: <http://www.vitra.com>
- Vitra yetkili satıcıları
- Vitra ülke şirketleri

## Kurallara uygun kullanım

Masanızı gereken özeni vererek ve amacına uygun biçimde yalnızca çalışma ve raf alanı olarak kullanın. Usulüne aykırı kullanım durumunda yaralanma ve maddi hasar tehlikesi bulunmaktadır.

## Általános biztonsági megjegyzés

**⚠ FIGYELEM!** Használat előtt figyelmesen olvassa el a használati utasítást. Órizzze meg, hogy a később felmerülő kérdéseknek utána tudjon nézni.

## Szállítási állapot

Összeszerelés előtt ellenőrizze a szállítmány hiánytalanságát.

## Vitra szerviz

- Vitra Charles-Eames-Straße 2,  
79576 Weil am Rhein
- Weboldal: <http://www.vitra.com>
- Vitra szakkereskedő partner
- Vitra leányvállalat

## Rendeltetészerű használat

Az asztalt az általános gondossági előírások figyelembe vételével, a rendeltetésének megfelelően, csak munkafelületként és tárolóhelyként használja. A nem rendeltetészerű használat személyi sérüléshez vagy anyagi károkhoz vezethet.

## **CS** Základní bezpečnostní upozornění

**IS** **⚠ POZOR!** Před použitím si pozorně přečtěte tento návod k použití. Uschovejte jej pro budoucí použití.

### **Stav při dodání**

Zkontrolujte před montáží svou dodávku, zda je kompletní.

### **Vitra Service**

- Vitra Charles-Eames-Straße 2,  
79576 Weil am Rhein
- Web: <http://www.vitra.com>
- Odborní obchodní partneři Vitra
- Národní společnosti Vitra

### **Použití s určeným účelem**

Stůl používejte v souladu s obecnými bezpečnostními zásadami a k určenému účelu, tedy pouze jako pracovní a odkládací plochu. Při použití v rozporu s určeným účelem hrozí nebezpečí zranění a škody na majetku.

## **Mikilvægt almennt öryggisatriði**

**⚠ ATHUGID!** Lesið þessar notkunarleiðbeiningar vandlega fyrir notkun. Geymið leiðbeiningarnar fyrir síðari notkun.

### **Ástand við afhendingu**

Áður en hafist er handa við samsetningu skal ganga úr skugga um að engi hluti vanti.

### **Þjónustudeild Vitra**

- Vitra Charles-Eames-Straße 2,  
79576 Weil am Rhein
- Web: <http://www.vitra.com>
- Söluaðilar Vitra
- Umboðsaðilar Vitra

### **Fyrirhuguð notkun**

Við notkun borðsins skal gæta að almennum öryggisatriðum og nota það eingöngu sem vinnu- og geymslustað. Hætta er á slysum og tjóni ef notkun er ekki með fyrirhuguðum hætti.

## Osnovne sigurnosne napomene

**⚠ POZOR!** Prije uporabe pažljivo pročitajte ove upute za rukovanje. Spremite upute kako biste ih kasnije mogli prelistati.

## Stanje isporuke

Prije montaže provjerite potpunost isporuke.

## Servisna služba tvrtke Vitra

- Vitra Charles-Eames-Straße 2,  
79576 Weil am Rhein
- Internetska stranica: <http://www.vitra.com>
- Partner specijalizirane trgovine tvrtke Vitra
- Regionalne podružnice tvrtke Vitra

## Namjenska uporaba

Upotrebljavajte svoj stol na pravilan način tako da služi samo kao radna površina i površina za odlaganje, uzimajući u obzir opću odgovornost pažljivog postupanja. U slučaju nenamjenske uporabe postoji opasnost od ozljeda i materijalne štete.

A

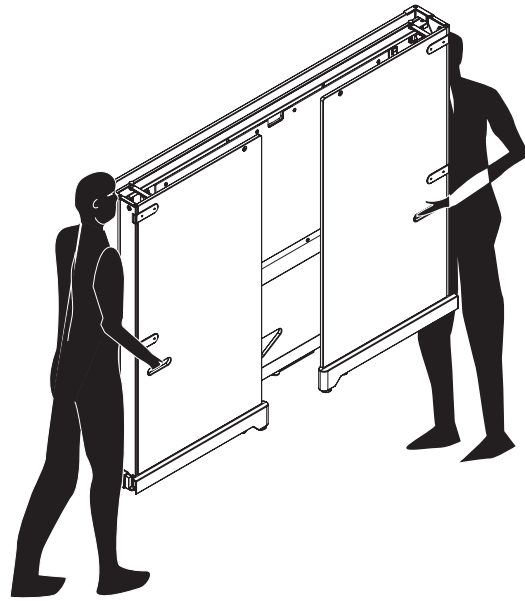

**B**

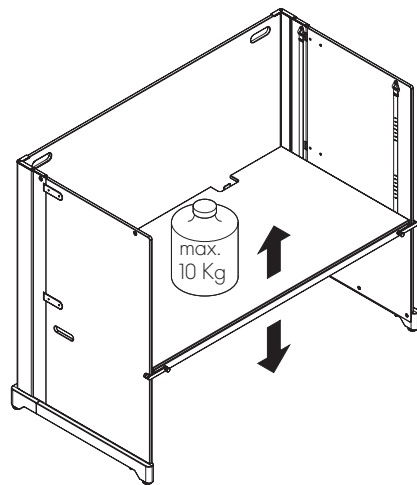
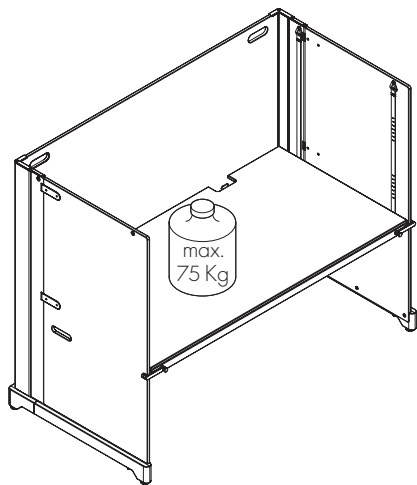

C

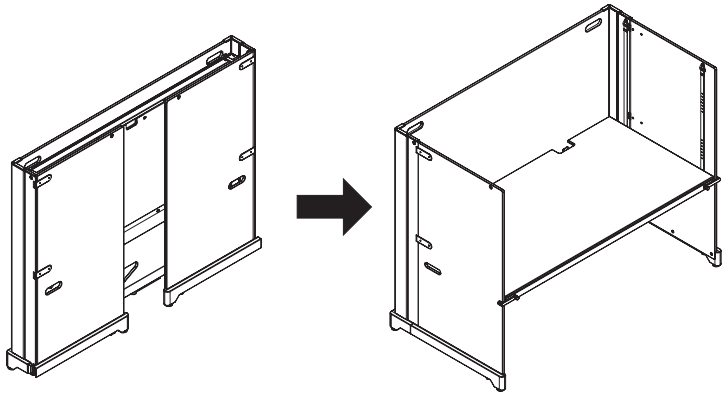

= D - M

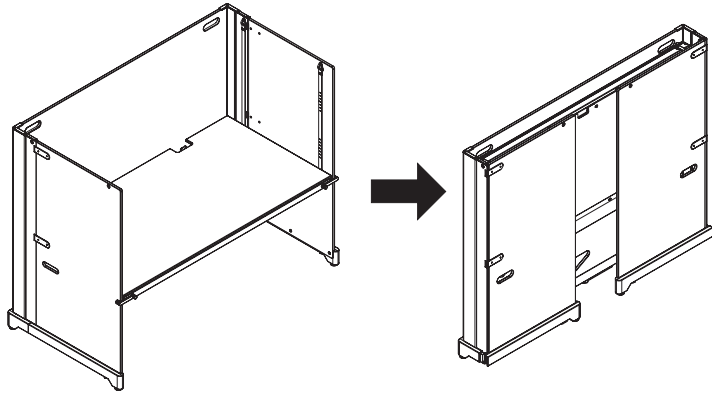

= O - Z

D

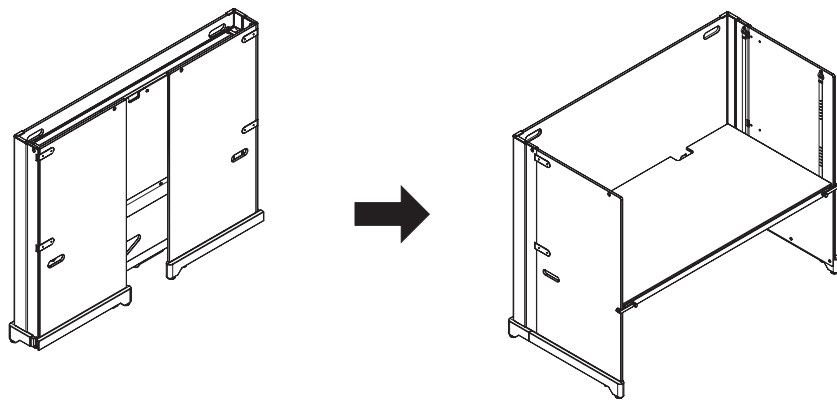

E

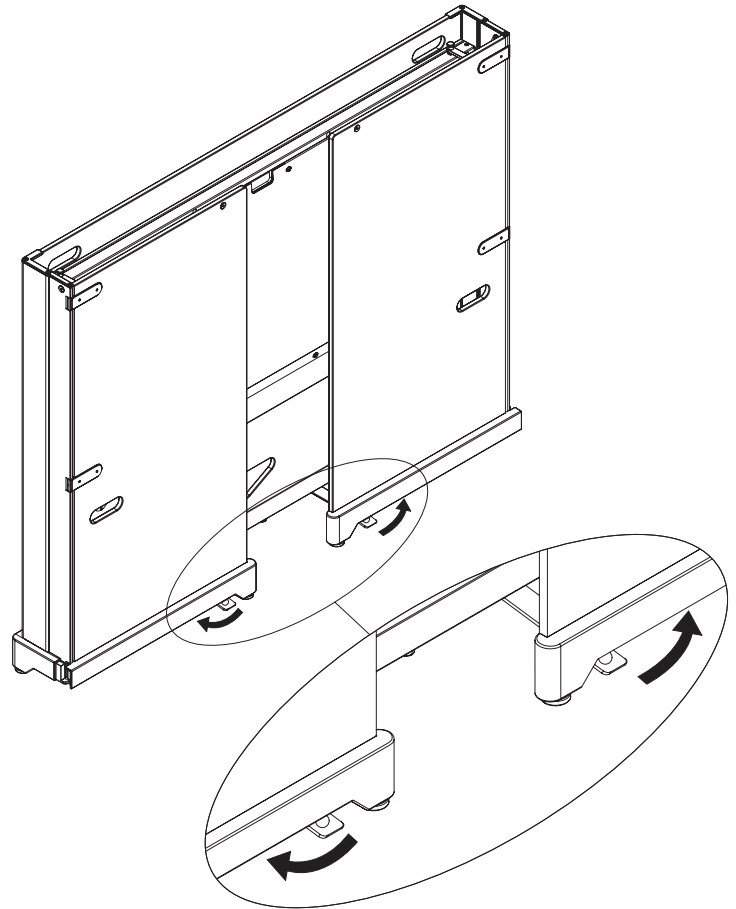
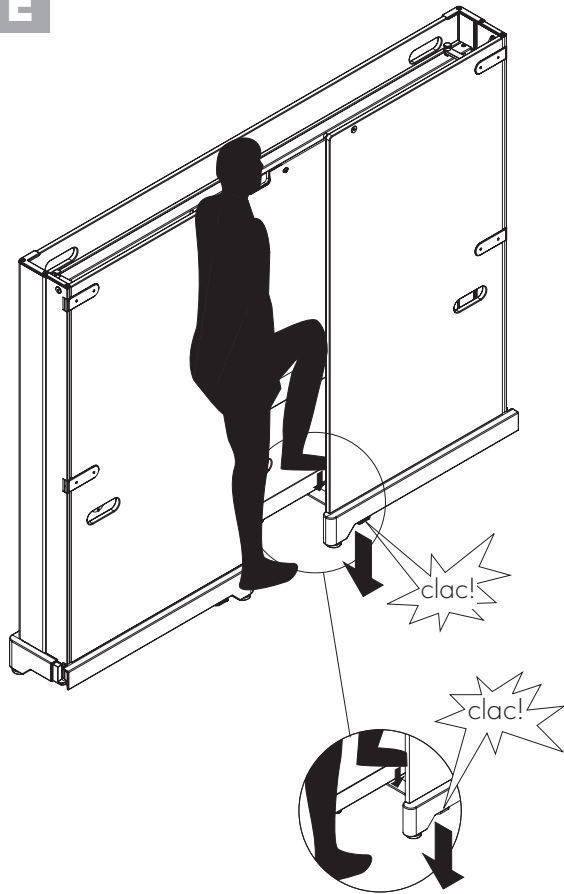



F

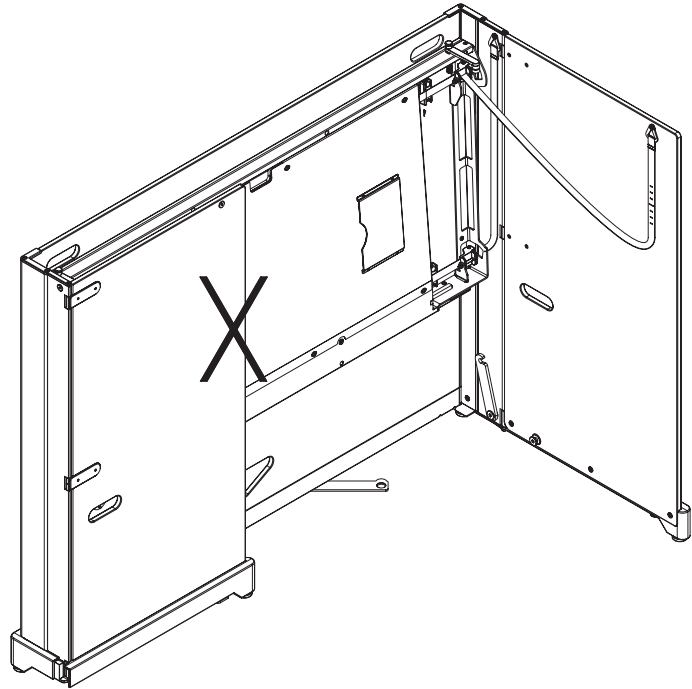
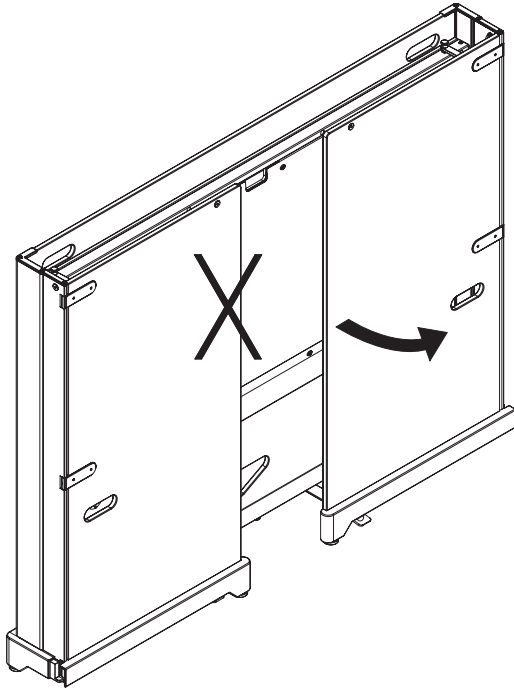

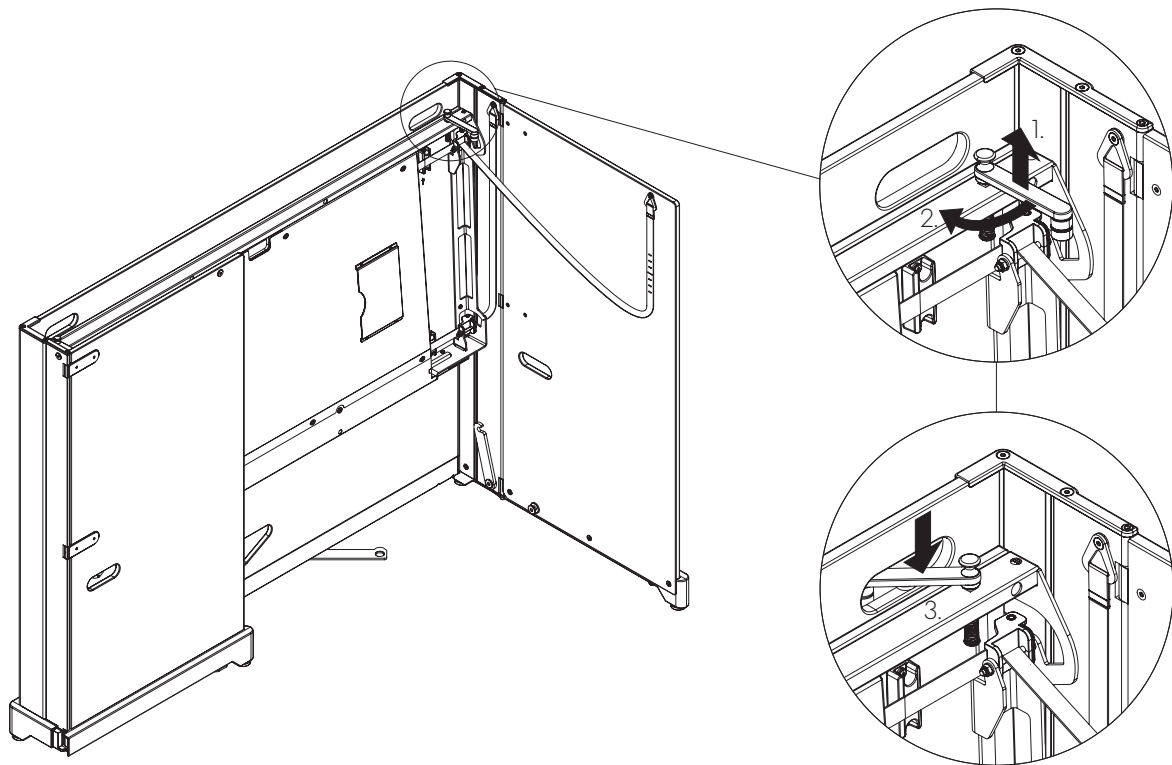

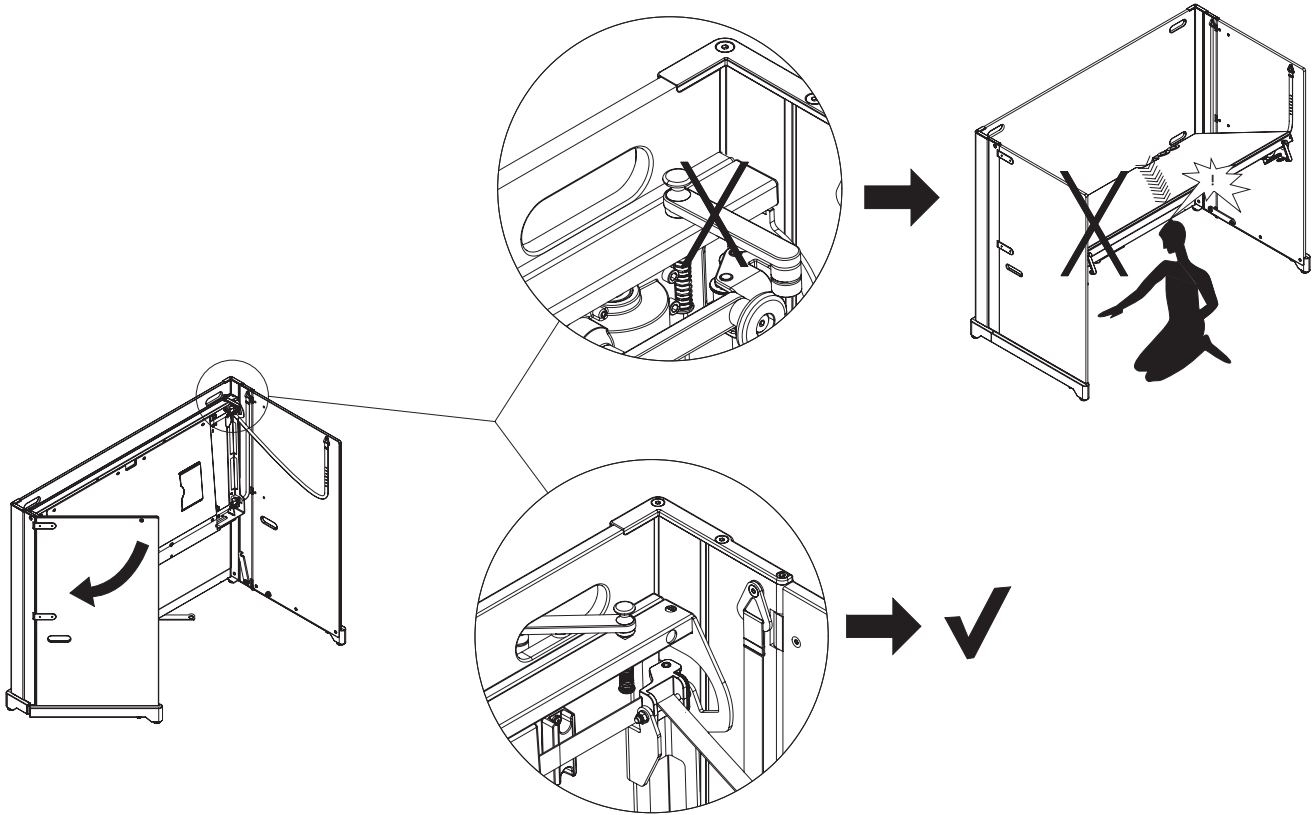

I

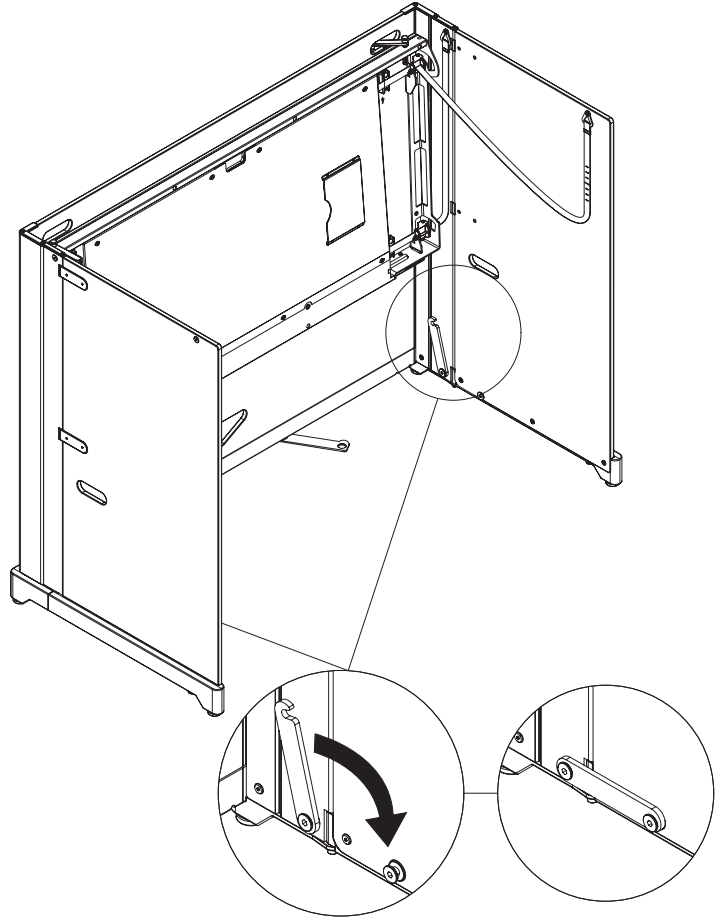
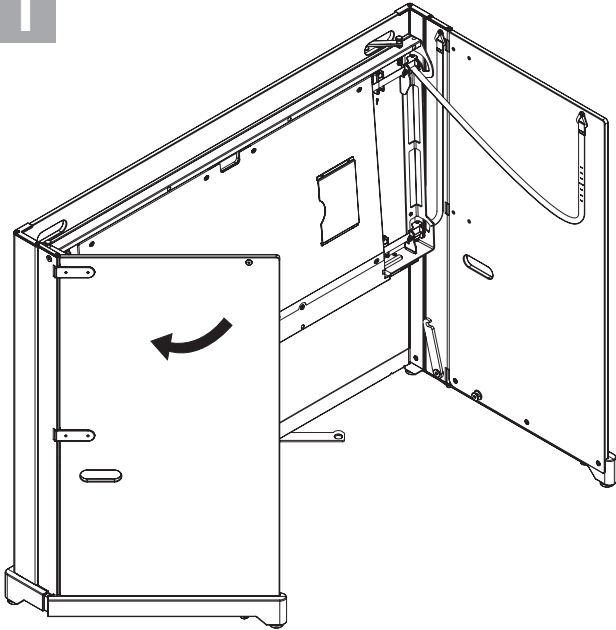

J

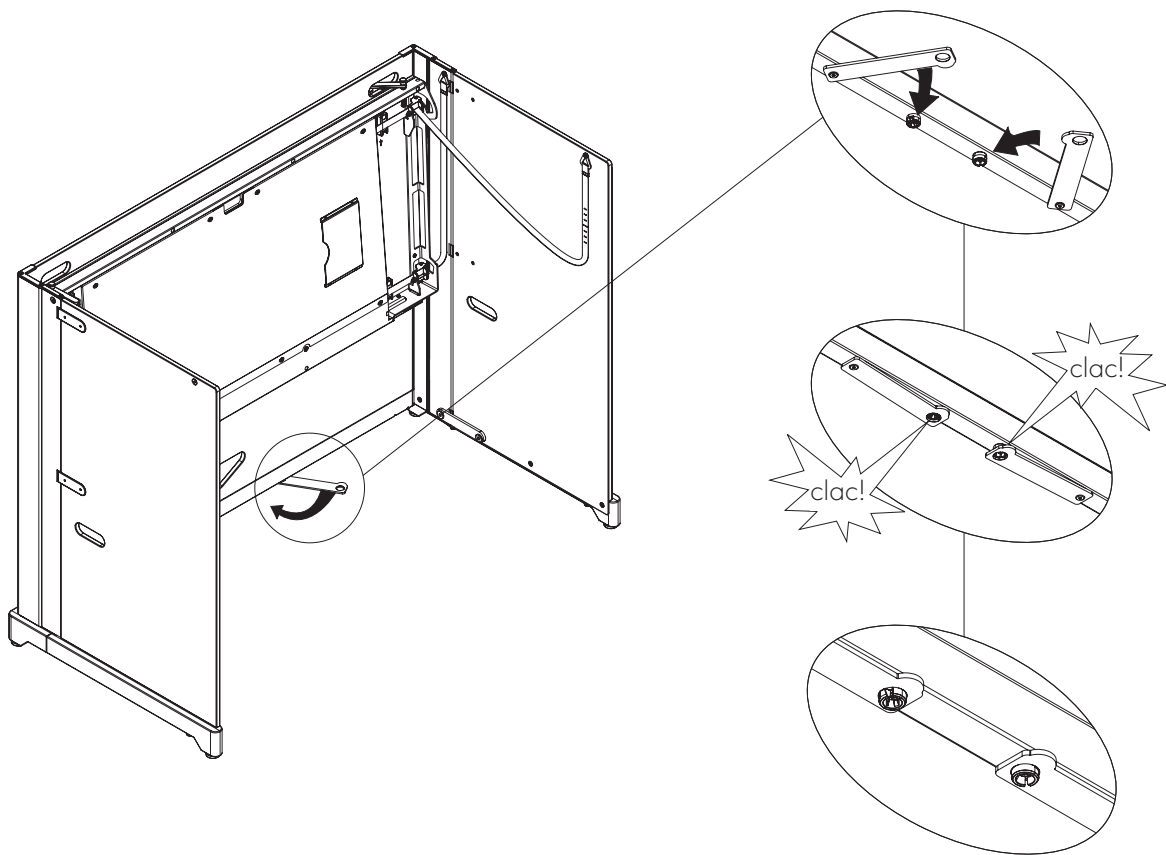

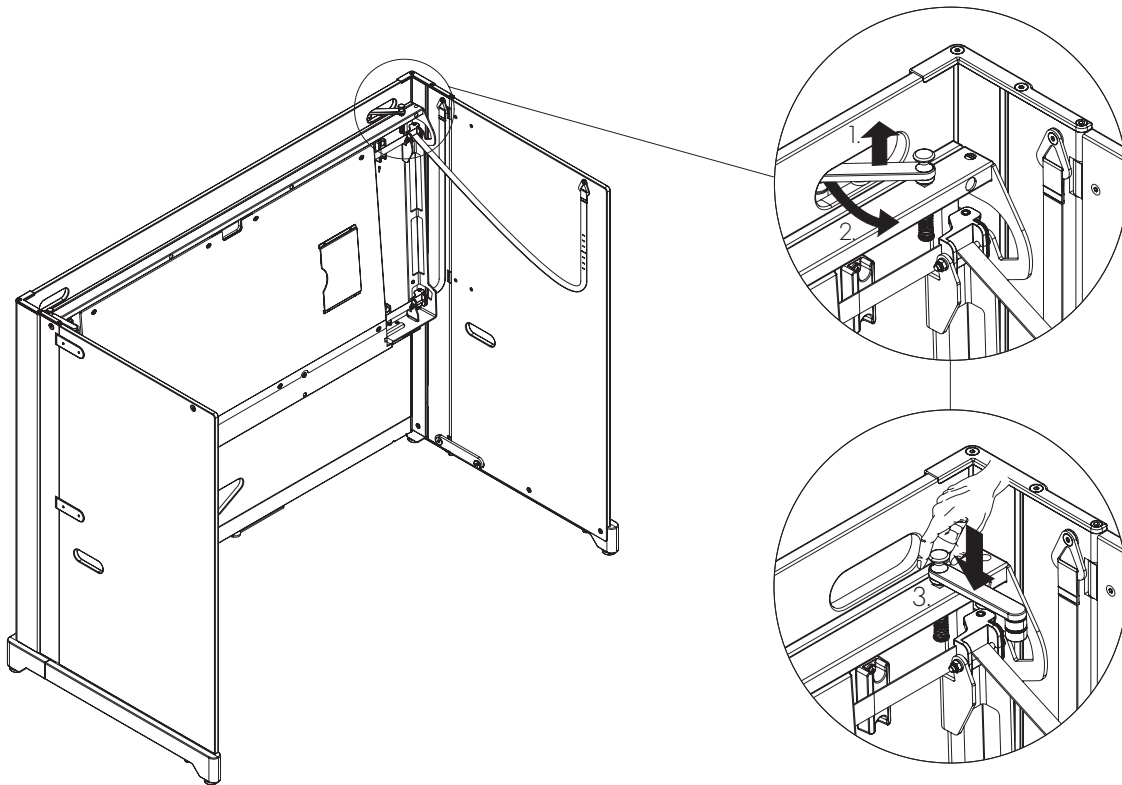

L

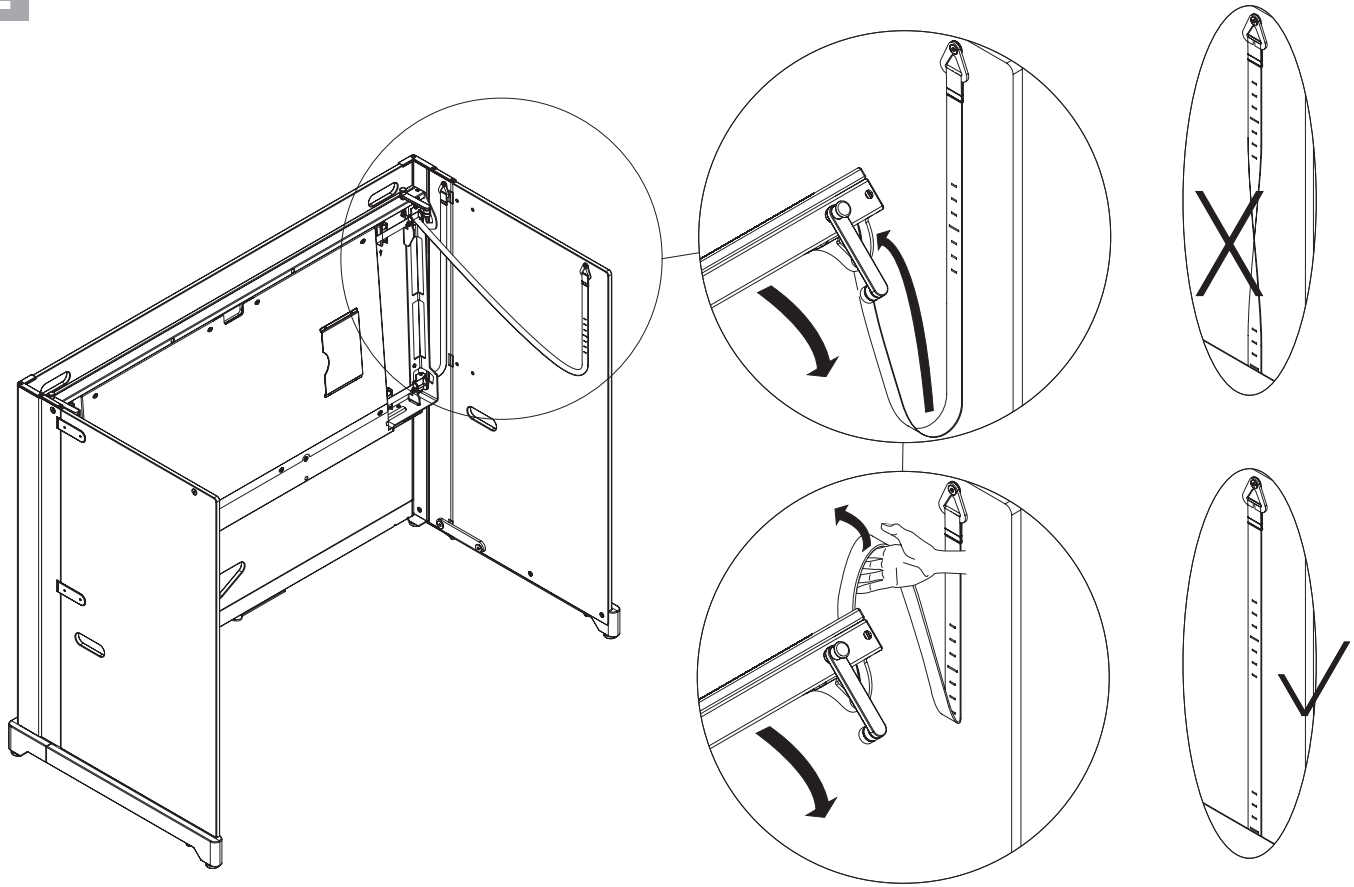

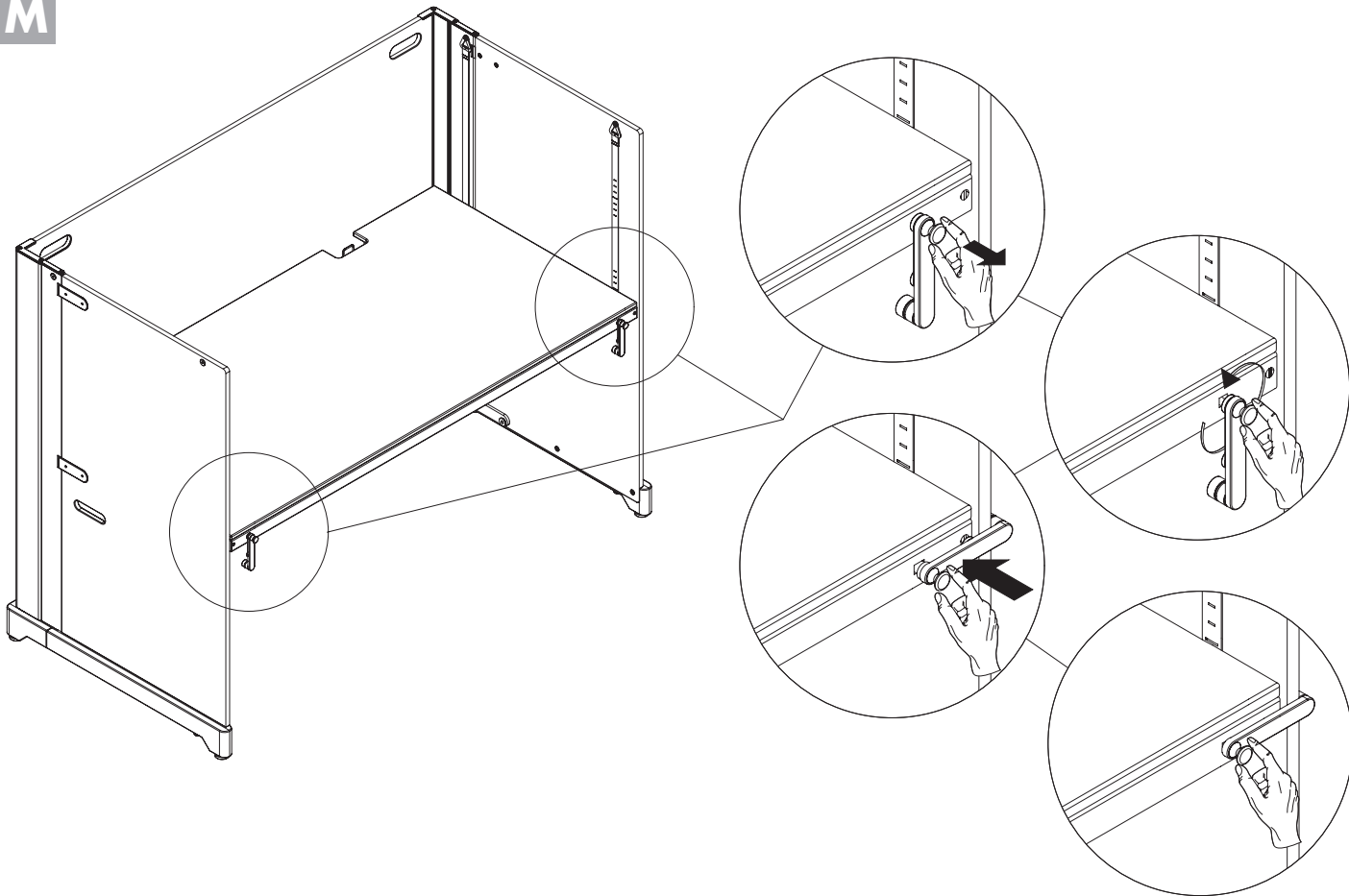



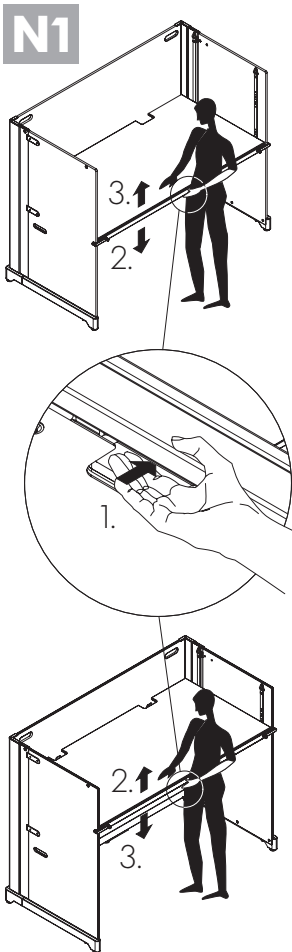

**DE** **⚠ VORSICHT!**

Ihre Tischplatte ist auf eine Belastung von 0-10kg eingestellt. Bei grösserer Belastung benötigen Sie mehr Kraft um die Tischplatte nach betätigen des Schnellverstellungshebels nach oben anzuheben. Ist die Tischplatte in einer unteren Position (siehe Graphik oben), ist es zum einfacheren Auslösen des Schnellverstellungshebels erforderlich, dass die Tischplatte beim lösen des Hebels leicht nach unten gedrückt wird. Ist die Tischplatte in einer oberen Position (siehe Graphik unten), ist zum einfachen Auslösen des Schnellverstellungshebels erforderlich, dass die Tischplatte beim Lösen des Hebels leicht angehoben wird. Es ist erforderlich, dass beim Lösen des Schnellverstellungshebels immer die zweite Hand auf die Tischplatte gelegt wird um ein Gegendruck gegen die nach oben drückende Tischplatte zu erzeugen.

**EN** **⚠ CAUTION!**

Your table top is set to a weight load of 0-10 kg. In the case of heavier loads, you need more force to raise the table top after releasing the quick adjustment lever. If the table top is in a lower position (see graphic above), it is necessary to lightly press down on the table top to make it easier to release the quick adjustment lever. If the table top is in a higher position (see graphic above), it is necessary to lightly push up the table top to make it easier to release the quick adjustment lever. Always place your second hand on the table top when releasing the quick adjustment lever in order to counteract the raising mechanism of the table top.

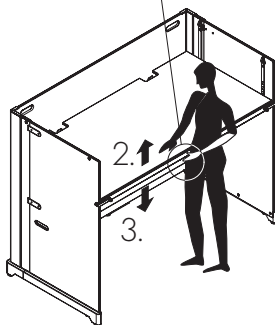
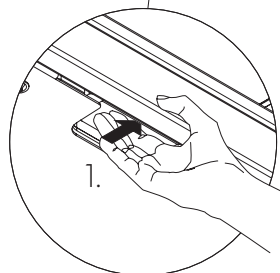
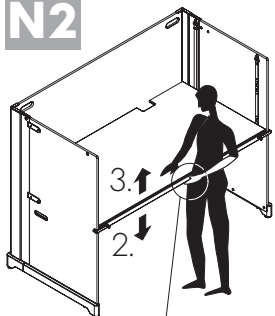
**N2****FR**  **ATTENTION!**

Son plateau de table est prévu pour supporter une charge comprise entre 0 et 10 kg. En cas de charge supérieure, il vous faudra davantage de force pour relever le plateau de table après activation du levier de réglage rapide. Si le plateau de table se trouve dans une position inférieure (voir graphique en haut), il est nécessaire d'appuyer légèrement sur le plateau de table vers le bas pour faciliter l'enclenchement du levier de réglage rapide. Si le plateau de table se trouve dans une position supérieure (voir graphique en bas), il est nécessaire de relever légèrement le plateau de table pour faciliter l'enclenchement du levier de réglage rapide. Lors de l'activation du levier de réglage rapide, il faut toujours placer l'autre main sur le plateau de table afin d'exercer une contre-pression sur celle-ci.

**ES**  **Precaución!**

El tablero está preparado para una carga de entre 0 y 10 kg. Si la carga es mayor, se necesitará más fuerza para subir el tablero tras accionar la palanca de ajuste rápido. Si el tablero se encuentra en la posición inferior (véase el gráfico de arriba), presiónelo ligeramente hacia abajo mientras acciona la palanca para poder aflojarla con facilidad. Si el tablero se encuentra en la posición superior (véase el gráfico de abajo), levante el tablero ligeramente mientras acciona la palanca para poder aflojarla con facilidad. Al aflojar la palanca de ajuste rápido hay que colocar la otra mano sobre el tablero para contrarrestar la presión que este ejerce hacia arriba.

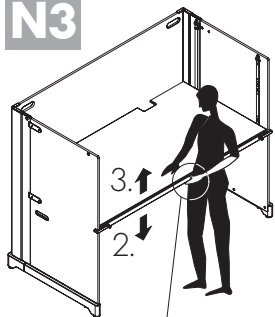
**N3****NL ⚠ Voorzichtig!**

El tablero está preparado para una carga de entre 0 y 10 kg. Si la carga es mayor, se necesitará más fuerza para subir el tablero tras accionar la palanca de ajuste rápido. Si el tablero se encuentra en la posición inferior (véase el gráfico de arriba), presiónelo ligeramente hacia abajo mientras acciona la palanca para poder aflojarla con facilidad. Si el tablero se encuentra en la posición superior (véase el gráfico de abajo), levante el tablero ligeramente mientras acciona la palanca para poder aflojarla con facilidad. Al aflojar la palanca de ajuste rápido hay que colocar la otra mano sobre el tablero para contrarrestar la presión que este ejerce hacia arriba.

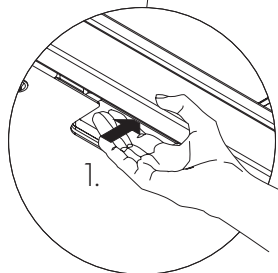
**IT ⚠ Attenzione!**

Il piano del tavolo è impostato su un carico di 0-10 kg. In caso di peso maggiore occorrerà esercitare più forza per sollevare il piano dopo aver azionato la leva di regolazione. Se il tavolo si trova in una posizione bassa (vedi immagine sopra), per allentare in modo più semplice la leva di regolazione è necessario che il piano del tavolo venga leggermente premuto verso il basso mentre si agisce sulla leva. Se il tavolo si trova in una posizione alta (vedi immagine sotto), per allentare in modo più semplice la leva di regolazione è necessario che il piano del tavolo venga leggermente sollevato mentre si agisce sulla leva. È necessario mettere sempre la seconda mano sul piano del tavolo mentre si aziona la leva di regolazione, al fine di esercitare una pressione contraria contro il piano del tavolo che viene spinto verso l'alto.

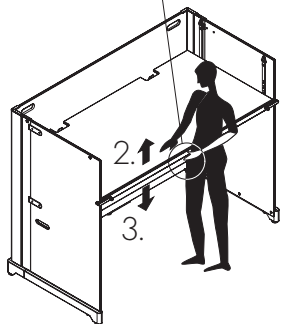

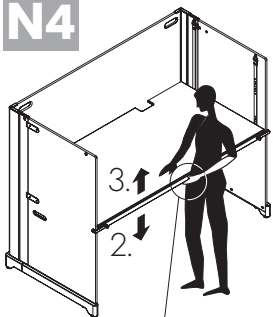
**N4****NO** **⚠ FORSIKTIG!**

Bordplaten er stilt inn til en belastning på mellom 0 og 10 kg. Ved større belastning trenger du mer kraft for å heve bordplaten etter bruk av hurtigjusteringsspaken. Hvis bordplaten er i en av de nedre posisjonene (se grafikken oppe), må bordplaten trykkes lett nedover når hurtigjusteringsspaken skal betjenes. Hvis bordplaten er i en av de øverste posisjonene (se grafikken nede), må bordplaten heves lett når hurtigjusteringsspaken skal betjenes. Ved betjening av hurtigjusteringsspaken må du legge den andre hånden på bordplaten for å holde den nede.

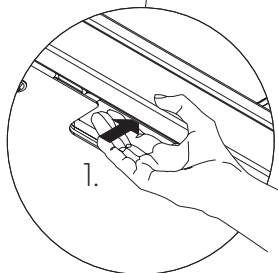
**BG** **⚠ Внимание!**

Плотът Ви е проектиран за товар от 0 до 10 кг. При по-голямо натоварване ще имате нужда от повече сила, за да повдигнете плота нагоре, след като натиснете лоста за бързо изместване. Ако плотът е в по-ниска позиция (вж. графиката по-горе), за по-лесно освобождаване на лоста за бързо изместване е необходимо, докато го освобождавате, да натиснете плота леко надолу. Ако плотът е в по-висока позиция (вж. графиката по-долу), за по-лесно освобождаване на лоста за бързо изместване е необходимо, докато го освобождавате, да повдигнете плота леко нагоре. При освобождаване на лоста за бързо изместване е необходимо винаги да държите другата си ръка върху плота, за да противодействате на натиска му.

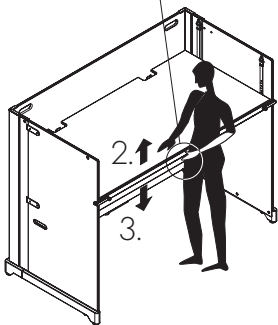

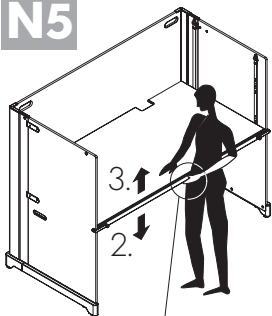
**N5****DA ⚠ Pas på!**

Bordpladen er indstillet til en belastning på 0-10 kg. Ved større belastning kræves der mere kraft for at bevæge bordpladen opad, når indstillingsarmen er blevet aktiveret. For at lette udløsningen af indstillingsarmen, når bordpladen befinder sig i en af de underste positioner (se grafikken ovenfor), skal bordpladen trykkes let nedad samtidig med, at indstillingsarmen løsnes. For at lette udløsningen af indstillingsarmen, når bordpladen befinder sig i en af de øverste positioner (se grafikken nedenfor), skal bordpladen løftes lidt samtidig med, at indstillingsarmen løsnes. Når indstillingsarmen løsnes, skal den anden hånd altid være placeret på bordpladen for at yde et modtryk mod bordpladens opadgående bevægelse.

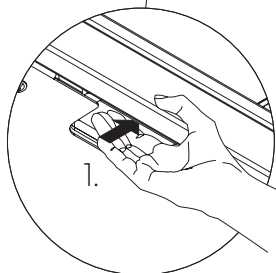
**EI ⚠ Ettevaatust!**

Lauaplaadi seadistatud kandevõime on 0–10 kg. Suurema koormuse korral on lauaplaadi ülestõstmiseks pärast kiirreguleerimishoova aktiveerimist vaja rohkem jõudu. Kui lauaplaat on alumises asendis (vt eespool olevat skeemi), tuleb kiirreguleerimishoova hõlpsamaks vabastamiseks lauaplaati hoova vabastamisel kergelt alla vajutada. Kui lauaplaat on ülemises asendis (vt allpool olevat skeemi), tuleb kiirreguleerimishoova hõlpsamaks vabastamiseks lauaplaati hoova vabastamisel kergelt üles tõsta. Kiirreguleerimishoova vabastamisel tuleb teine käsi alati lauaplaadile panna, et luua üles lükatavale lauaplaadile vastusurve.

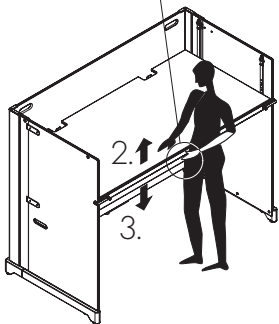

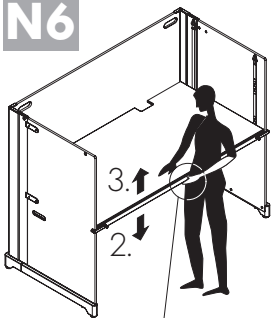
**N6****FI** **VARO!**

Pöytälevy on säädetty 0–10 kg:n kuormitusta varten. Suuremmalla kuormituksella täytyy käyttää enemmän voimaa, kun pöytälevyä nostetaan pikasäätövivun käyttämisen jälkeen. Jos pöytälevy on ala-asennossa (katso kuva yllä), pikasäätövivun käyttöä täytyy helpottaa painamalla pöytälevyä hieman alaspäin, kun vipu varautetaan. Jos pöytälevy on yläasennossa (katso kuva yllä), pikasäätövivun käyttöä täytyy helpottaa painamalla pöytälevyä hieman ylöspäin, kun vipu varautetaan. Kun pikasäätövipu varautetaan, täytyy toinen käsi asettaa pöytälevyä vasten, jotta ylöspäin liikkuvaan pöytälevvyyn kohdistuu vastapaine.

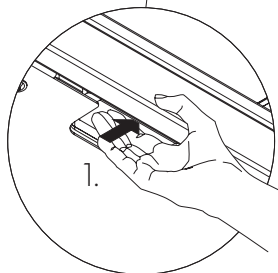
**EL** **Προσοχή!**

Η τάβλα έχει ρυθμιστεί για φορτίο 0-10 kg. Για μεγαλύτερα φορτία, απαιτείται περισσότερη δύναμη για να ανασηκώσετε την τάβλα αφού πατήσετε το μοχλό ταχείας ρύθμισης. Αν η τάβλα βρίσκεται σε χαμηλή θέση (βλ. πάνω εικόνα), για την ευκολότερη ενεργοποίηση του μοχλού ταχείας ρύθμισης θα πρέπει να πιέσετε την τάβλα ελαφρώς προς τα κάτω, ενώ ελευθερώνετε το μοχλό. Αν η τάβλα βρίσκεται σε ψηλή θέση (βλ. κάτω εικόνα), για την εύκολη ενεργοποίηση του μοχλού ταχείας ρύθμισης θα πρέπει να ανασηκώσετε ελαφρώς την τάβλα, ενώ ελευθερώνετε το μοχλό. Όταν ελευθερώνετε το μοχλό ταχείας ρύθμισης, θα πρέπει πάντα να βάζετε το άλλο χέρι πάνω στην τάβλα πατώντας προς τα κάτω, ώστε να αντισταθμίσετε την πίεση που ασκεί η τάβλα προς τα πάνω.

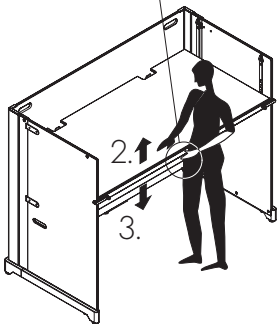

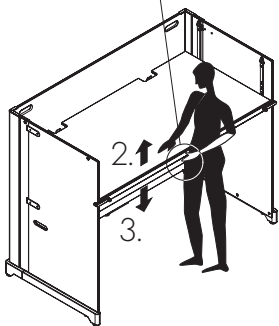
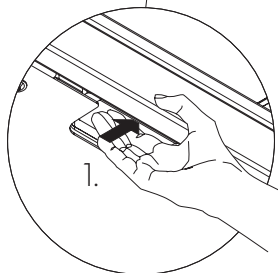
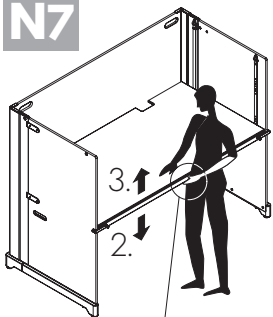
**N7****LV ⚠️ Uzmanību!**

Galda virsma spēj izturēt līdz 10 kg lielu svaru. Pie lielākas noslodzes izmantojiet vairāk spēka, lai pēc otrās regulēšanas sviras aktivizēšanas galda virsmu paceltu augstāk. Ja galda virsma ir iestatīta zemākajā pozīcijā (skatīt attēlu augstāk), otrās regulēšanas sviru ir vieglāk aktivizēt, ja pēc sviras atlaišanas galda virsma tiek nedaudz virzīta uz leju. Ja galda virsma ir iestatīta augstākajā pozīcijā (skatīt attēlu zemāk), otrās regulēšanas sviru ir vieglāk aktivizēt, ja pēc sviras atlaišanas galda virsma tiek nedaudz virzīta uz augšu. Svarīgi, lai otrās regulēšanas sviras aktivizēšanas laikā otra brīvā roka vienmēr atrastos uz galda virsmas, radot pretspiedienu uz augšu virzošajai galda virsmas kustībai.

**LV ⚠️ ATSARGIAI!**

Stalo plokštē skirta 0–10 kg apkrovi. Jei apkrova didesnė, turėsite naudoti daugiau jėgos stalo plokštei pakelti į viršų nuspaudus greitojo nustatymo svirtį. Jeigu stalo plokštė yra žemutinėje padėtyje (žr. schemą viršuje), norint lengvai atlaisvinti greitojo nustatymo svirtį, reikia lengvai paspausti stalo plokštę žemyn. Jeigu stalo plokštė yra viršutinėje padėtyje (žr. schemą viršuje), norint paprastai atlaisvinti greitojo nustatymo svirtį, reikia lengvai kilstelėti stalo plokštę aukšty. Atlaisvinant svirtį antrąją ranką reikia uždėti ant stalo plokštės, kad susidarytų priešpriešinį spaudimą į viršų kylančiai stalo plokštei.

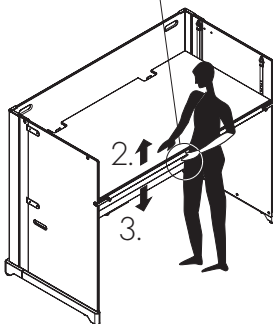
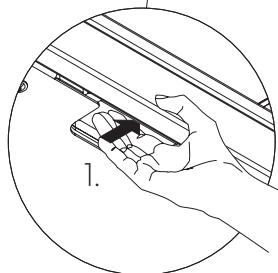
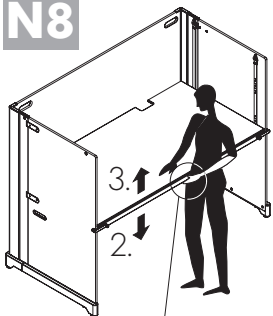
**N8****PL**  **Ostrożnie!**

Blat Twojego stołu jest ustawiony na obciążenie 0-10 kg. Przy większym obciążeniu potrzeba więcej siły, aby po uruchomieniu dźwigni szybkiego przestawiania podnieść blat stołu do góry. Jeżeli blat stołu znajduje się w jednej z dolnych pozycji (patrz powyższa grafika), to dla ułatwienia zluźnienia dźwigni szybkiego przestawiania należy go w chwili luzowania lekko nacisnąć w dół. Jeżeli blat stołu znajduje się w jednej z górnych pozycji (patrz poniższa grafika), to dla ułatwienia zluźnienia dźwigni szybkiego przestawiania należy go w chwili luzowania lekko podnieść. Podczas luzowania dźwigni szybkiego przestawiania należy zawsze drugą rękę położyć na blacie stołu, aby wytworzyć nacisk przeciwny do naciskającego w górę blatu stołu.

**PT**  **CUIDADO!**

O seu topo da mesa está configurado para uma carga de 0-10 kg. Em caso de uma carga superior, necessita de mais força para elevar o topo da mesa após acionar a alavanca de regulação rápida. Se o topo da mesa se encontrar numa posição inferior (ver gráfico em cima), para facilitar a libertação da alavanca de regulação rápida, é necessário pressionar ligeiramente para baixo o topo da mesa ao soltar a alavanca. Se o topo da mesa se encontrar numa posição superior (ver gráfico em baixo), para facilitar a libertação da alavanca de regulação rápida, é necessário elevar ligeiramente o topo da mesa ao soltar a alavanca. Ao soltar a alavanca de regulação rápida, é necessário sempre colocar a segunda mão no topo da mesa para criar uma contrapressão contra o topo da mesa que faz pressão para cima.

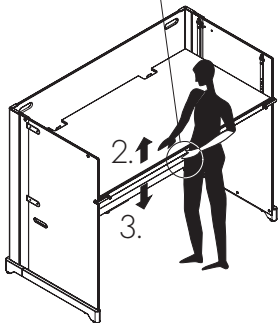
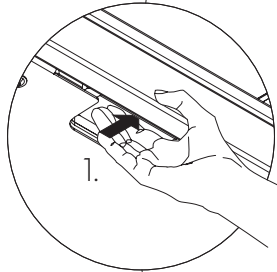
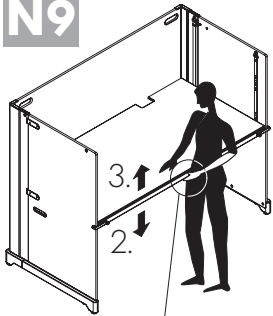

**N9****RO** ⚠ **Atenție!**

Placa dumneavoastră de masă este reglată pentru a susține o sarcină de 0-10 kg. În cazul unor sarcini mai mari este necesară o forță mai mare, pentru ridicarea plăcii după acționarea levierului de ajustare rapidă. Dacă placa de masă se află într-o poziție joasă (vezi figura de mai sus), pentru facilitarea declanșării levierului de ajustare rapidă este necesară apăsarea ușoară a plăcii la eliberarea levierului. Dacă placa de masă se află într-o poziție ridicată (vezi figura de mai jos), pentru facilitarea declanșării levierului de ajustare rapidă este necesară ridicarea ușoară a plăcii la eliberarea levierului. La eliberarea levierului de ajustare rapidă trebuie să poziționați întotdeauna cealaltă mână pe placa de masă, pentru a exercita o contrapresiune împotriva plăcii împinse în sus.

**SV** ⚠ **AKTA!**

Bordsskivan är inställd för en belastning på 0–10 kg. Vid en högre belastning behöver du mer kraft för att lyfta bordsskivan uppåt efter att du har använt snabbinställningsspaken. Om bordsskivan står i ett undre läge (se bilden ovan) måste du trycka skivan nedåt något samtidigt som du lossar spaken för att det ska vara lättare att manövrera snabbinställningsspaken. Om bordsskivan står i ett övre läge (se bilden ovan) måste du lyfta upp skivan något samtidigt som du lossar spaken för att det ska vara lätt att manövrera snabbinställningsspaken. När du lossar snabbinställningsspaken ska du alltid lägga den andra handen på bordsskivan för att skapa ett mottryck mot skivan som trycks uppåt.

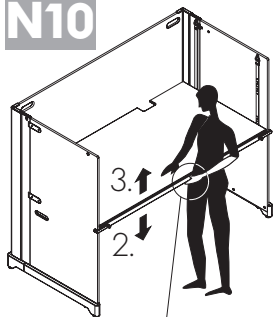
**N10****SK**  **POZOR!**

Doska stola je dimenzovaná na zaťaženie 0 – 10 kg. Pri vyššom zaťažení je na nadvihnutie dosky stola po použití páčky rýchleho prestavenia potrebná väčšia sila. Ak je doska stola v dolnej pozícii (pozri obrázok hore), páčku rýchleho prestavenia jednoduchšie uvoľníte, keď dosku stola pri uvoľňovaní páčky jemne zatlačíte nadol. Ak je doska stola v hornej pozícii (pozri obrázok dole), páčku rýchleho prestavenia jednoduchšie uvoľníte, keď dosku stola pri uvoľňovaní páčky jemne nadvihnete. Pri uvoľňovaní páčky rýchleho prestavenia je nutné, aby ste druhú ruku vždy položili na dosku stola a vytvorili tak protitlak voči nahor tlačiacej doske stola.

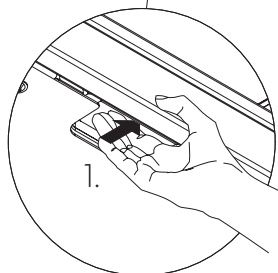
**SL**  **POZOR!**

Mizna plošča je namenjena obremenitvi od 0 do 10 kg. Pri večji obremenitvi boste za dvig mizne plošče po pritisku na ročico za hitro nastavitev položaja potrebovali več moči. Če je mizna plošča v spodnjem položaju (glejte zgornjo skico), jo morate za lažje aktiviranje ročice za hitro nastavitev položaja ob pritisku na ročico rahlo potisniti navzdol. Če je mizna plošča v zgornjem položaju (glejte spodnjo skico), jo morate za lažje aktiviranje ročice za hitro nastavitev položaja ob pritisku na ročico rahlo privzdigniti. Pri aktiviranju ročice za hitro nastavitev položaja drugo roko vedno položite na mizo, da lahko mizno ploščo, ki potiska navzgor, pritisnete v nasprotno smer.

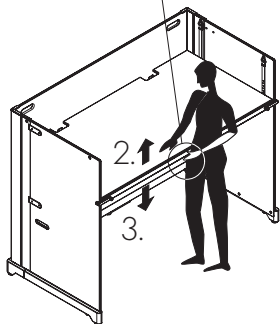

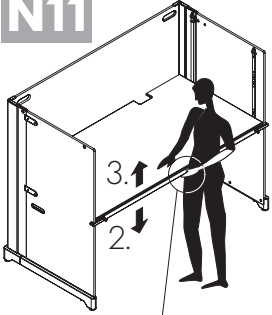
**N11****TR ⚠ TEDBIR!**

Masanızın tablası 0-10 kg bir yüklenmeye göre ayarlanmıştır. Daha büyük bir yüklenme durumunda masa tablasını hızlı ayar kolunu kullanarak yukarı kaldırmak için daha büyük güç sarf etmeniz gerekecektir. Masa tablası alçak bir konumdaysa (bkz. üstteki resim) hızlı ayar kolunun daha kolay tetiklenmesi için masa tablasının kol çözülürken hafifçe aşağı doğru bastırılması gerekmektedir. Masa tablası yüksek bir konumdaysa (bkz. alttaki resim) hızlı ayar kolunun kolay tetiklenmesi için masa tablasının kol çözülürken hafifçe kaldırılması gerekmektedir. Hızlı ayar kolu çözülürken yukarı doğru basınç uygulayan masa tablasına bir karşı basınç uygulamak için ikinci elin daima masa tablasının üzerine konması gerekmektedir.

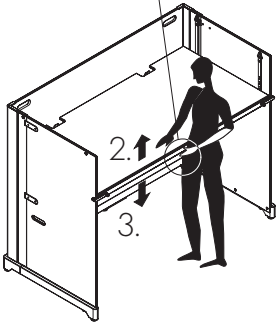
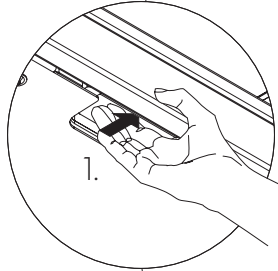
**HU ⚠ Vigyázat!**

Az asztallap 0–10 kg közötti terhelésre van beállítva. Nagyobb terhelés esetén nagyobb erőfeszítésre van szüksége ahhoz, hogy az asztallapot a gyorsbeállító kar kioldása után felemelje. Amennyiben az asztallap az egyik alsó pozícióban áll (lásd felső ábra), a gyorsbeállító kar kioldásának megkönnyítése érdekében az asztallapot a kar kioldásával egyidejűleg enyhén lefelé kell nyomni. Amennyiben az asztallap az egyik felső pozícióban áll (lásd alsó ábra), a gyorsbeállító kar kioldásának megkönnyítése érdekében az asztallapot a kar kioldásával egyidejűleg enyhén meg kell emelni. A gyorsbeállító kar kioldásakor a másik kezét mindig az asztallapra kell helyezni, hogy ezáltal ellennyomás képződjön az asztallap felfelé irányuló nyomásával szemben.

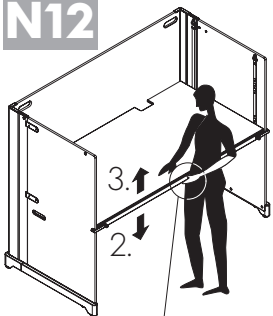
**N12****CS** **⚠ POZOR!**

Vaše stolní deska je nastavena na zatížení 0–10 kg. Při větším zatížení potřebujete více síly, abyste desku stolu po stisknutí páčky rychlého přestavení zvedli nahoru. Jestliže je stolní deska v dolní poloze (viz obrázek nahoře), musíte desku stolu při uvolňování páčky mírně zatlačit dolů, aby se snadněji uvolnila páčka rychlého přestavení. Jestliže je stolní deska v horní poloze (viz obrázek dole), musíte desku stolu při uvolňování páčky mírně nadzvednout, aby se snadněji uvolnila páčka rychlého přestavení. Při uvolňování páčky rychlého přestavení musíte mít druhou ruku vždy položenou na stolní desce, abyste působili protitlakem na stolní desku tlačенou nahoru.

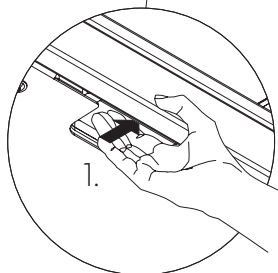
**IS** **⚠ Varúð!**

Borðplatan er stillt á þyngd á bilinu 0–10 kg. Ef meiri þyngd hvílir á borðplötunni en sem þessu nemur þarf að beita meira afli til að lyfta borðplötunni upp með hraðstilliarminum. Ef borðplatan er í einni af neðri stöðunum (sjá mynd hér að ofan) þarf að ýta henni lítillega niður til þess að auðveldara verði að losa um hraðstilliarminn. Ef borðplatan er í einni af efri stöðunum (sjá mynd hér að neðan) þarf að lyfta henni lítillega upp til þess að auðveldara verði að losa um hraðstilliarminn. Þegar losað er um hraðstilliarminn verður alltaf að hafa hina höndina á borðplötunni til að ýta á móti þegar borðplatan þrýstist upp.

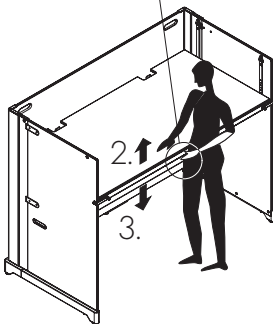

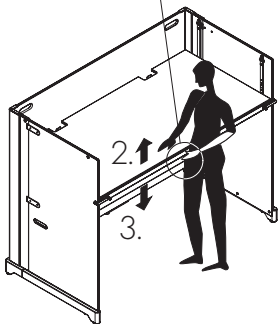
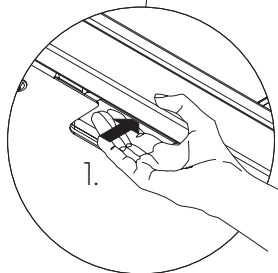
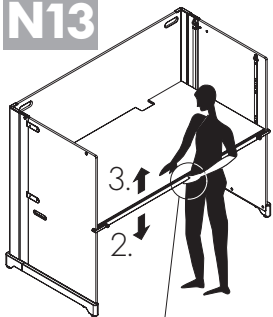
**N13****HR** **⚠ OPREZ!**

Vaša je stolna ploča podešena za opterećenje od 0-10 kg. U slučaju većeg opterećenja potrebno vam je više snage da biste stolnu ploču nakon otpuštanja poluge za brzo podešavanje mogli podignuti prema gore. Da bi se poluga za brzo podešavanje jednostavnije otpustila, a stolna se ploča nalazi u položaju dolje (vidi sliku gore), stolnu ploču uslijed otpuštanja poluge treba lagano pritisnuti prema dolje. Da bi se poluga za brzo podešavanje mogla jednostavno otpustiti, a stolna se ploča nalazi u položaju gore (vidi sliku dolje), stolnu ploču uslijed otpuštanja poluge treba lagano podignuti. Prilikom otpuštanja poluge za brzo podešavanje uvijek drugu ruku treba položiti na stolnu ploču kako bi se na njezino uzlazno pomicanje vršila protusila.

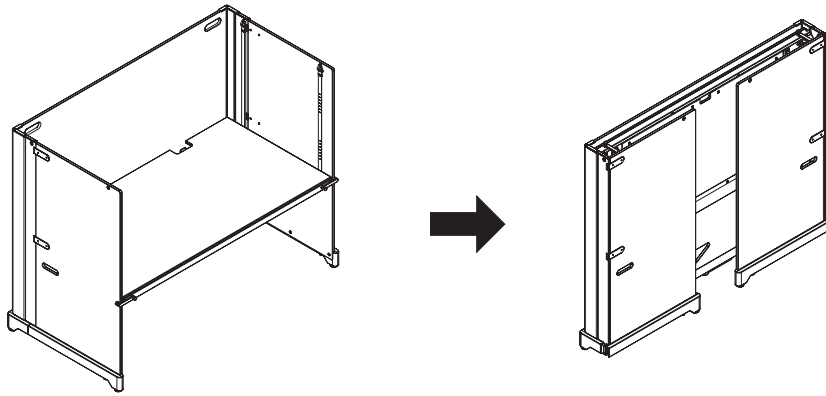

P

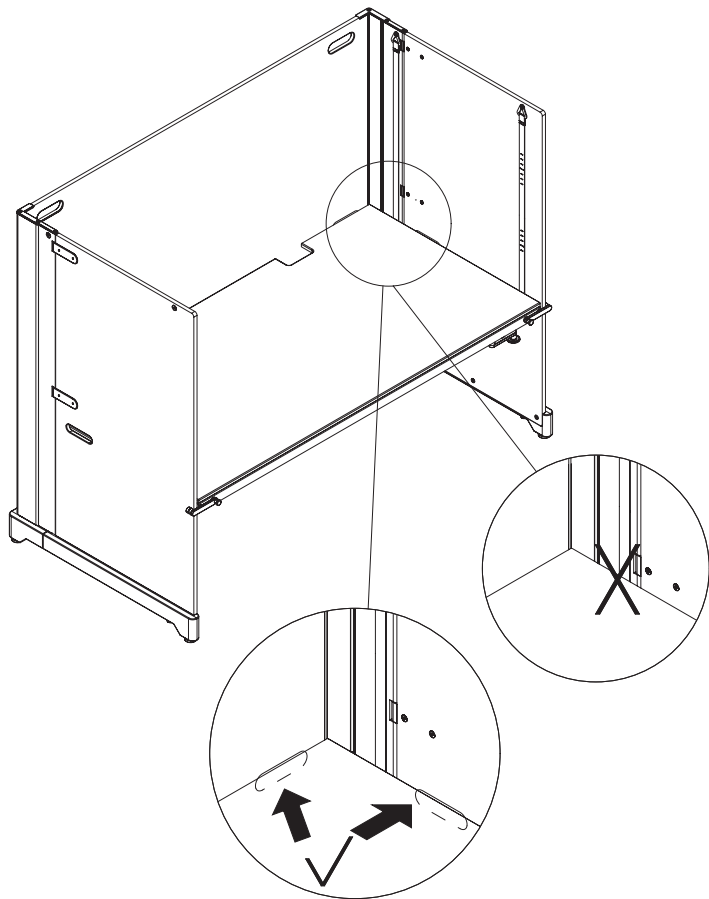
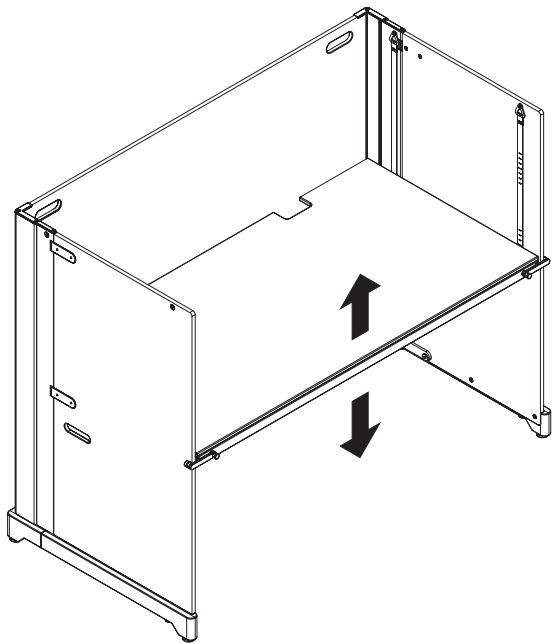

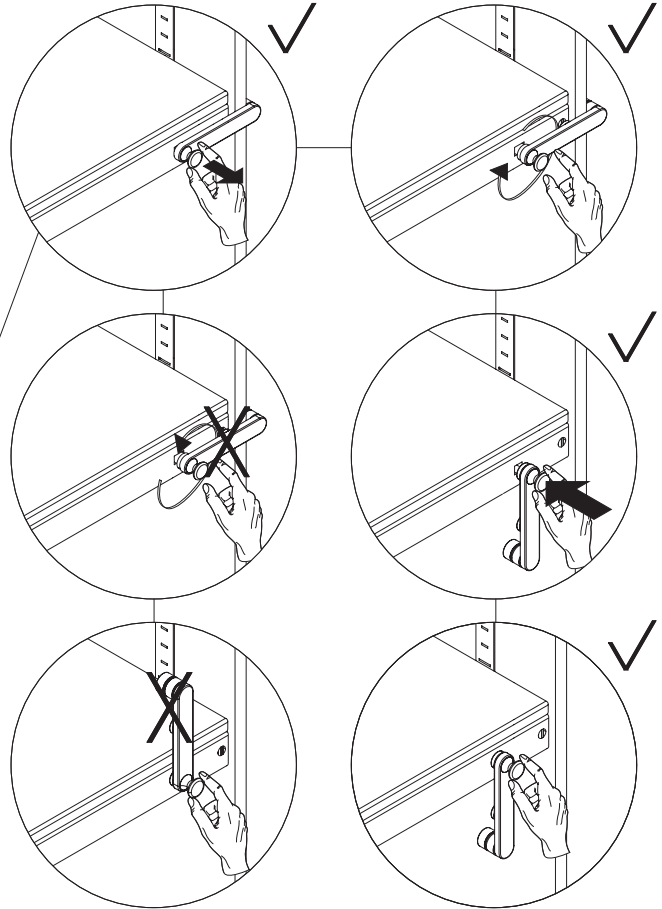
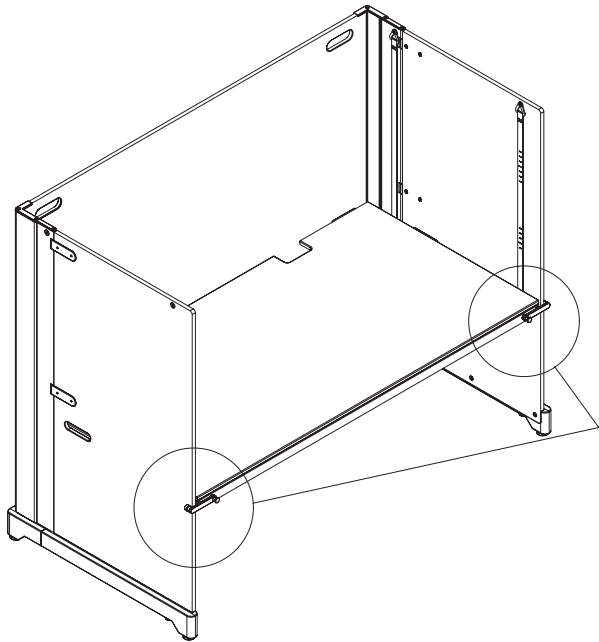



R

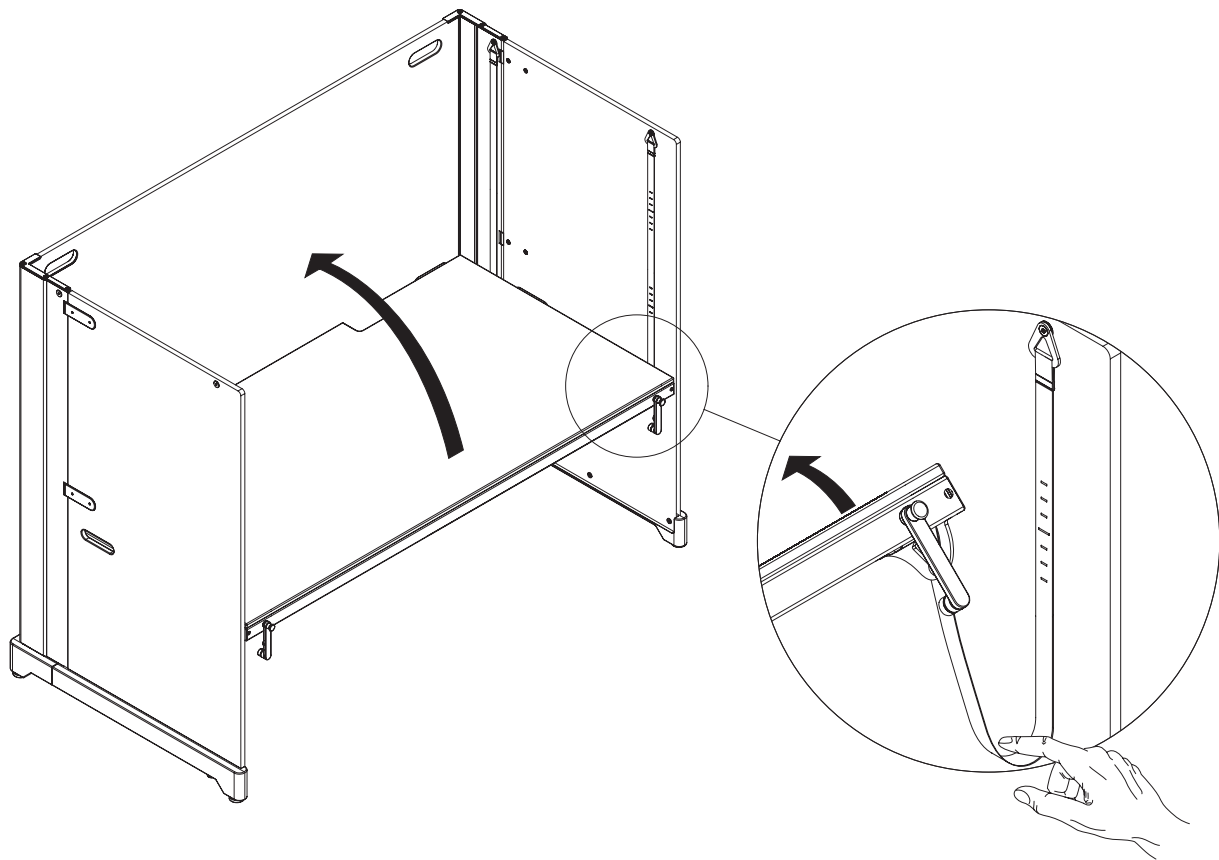

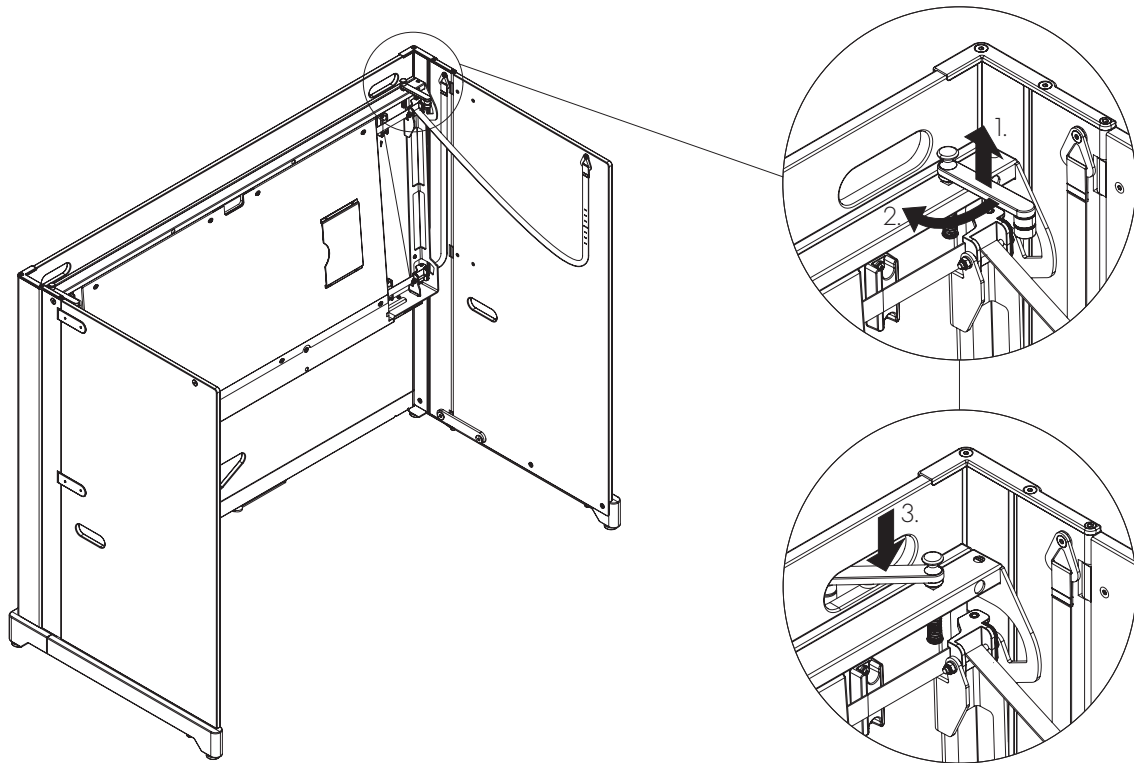

T

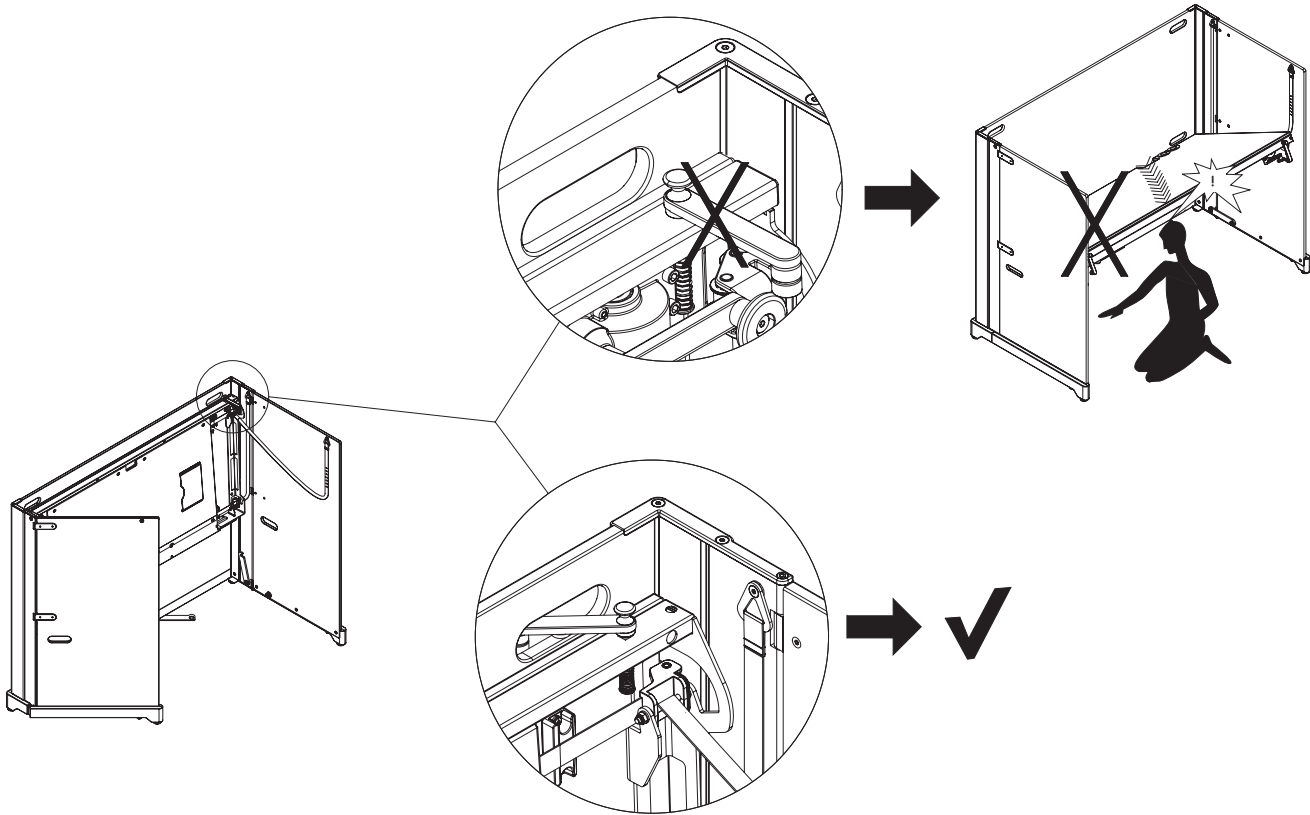

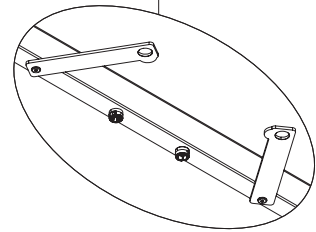
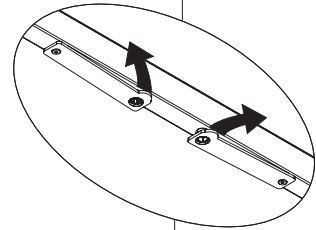
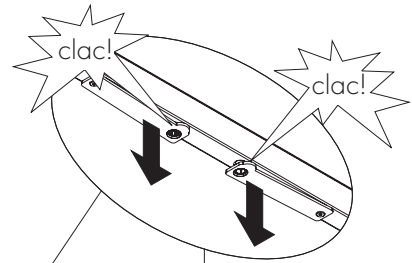
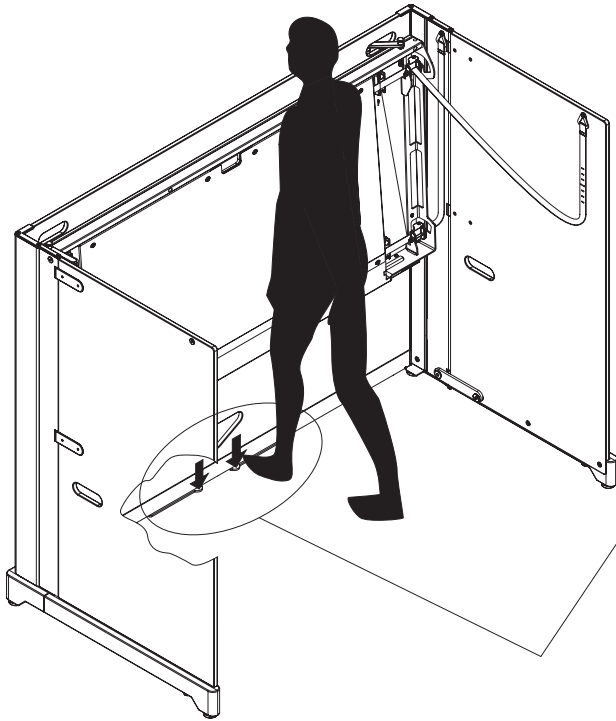

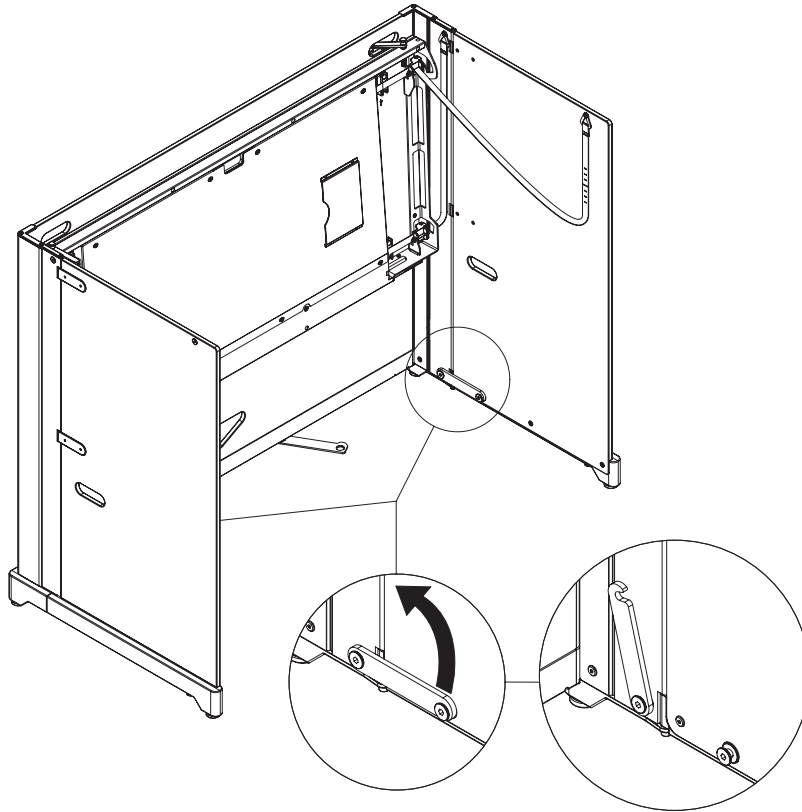

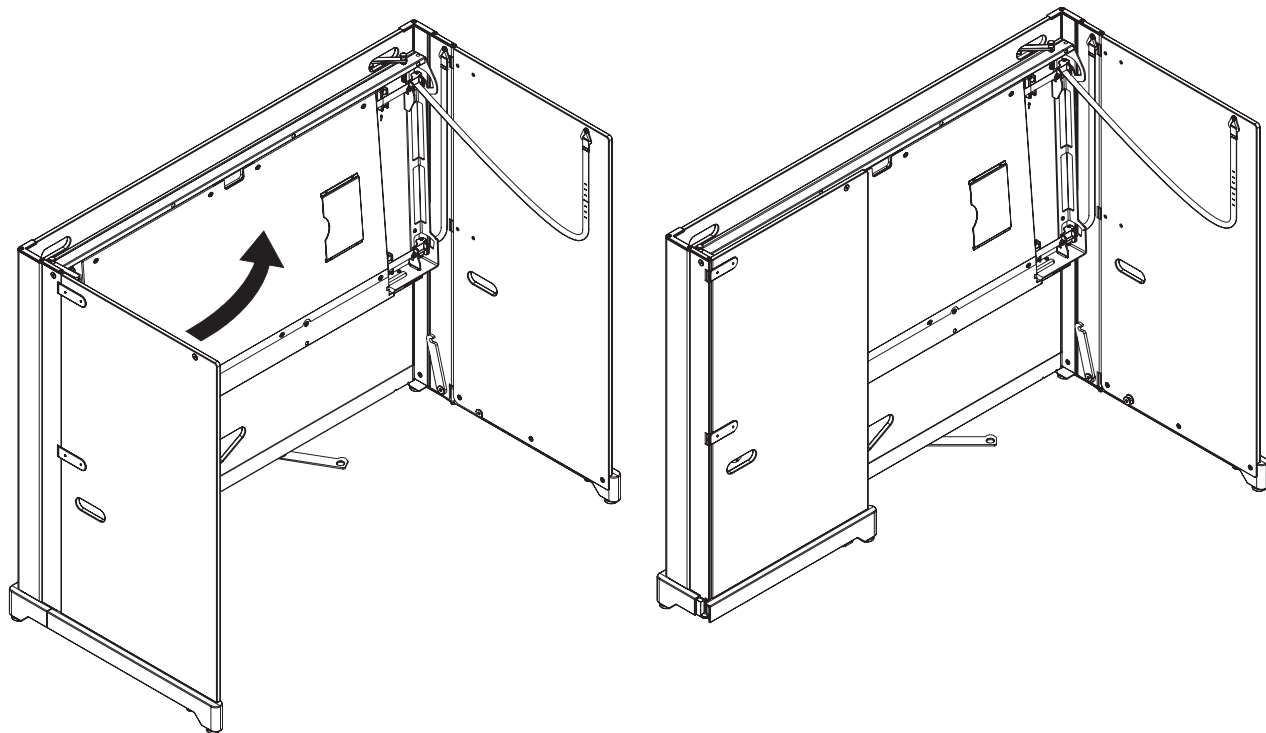

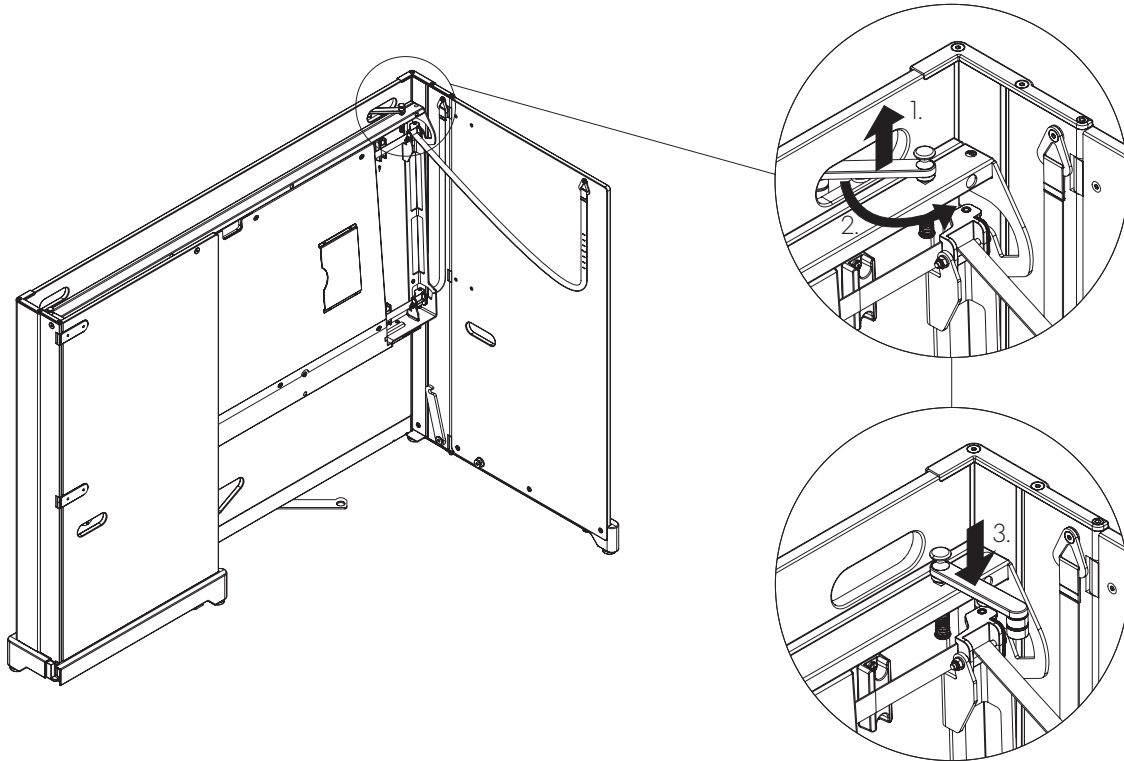

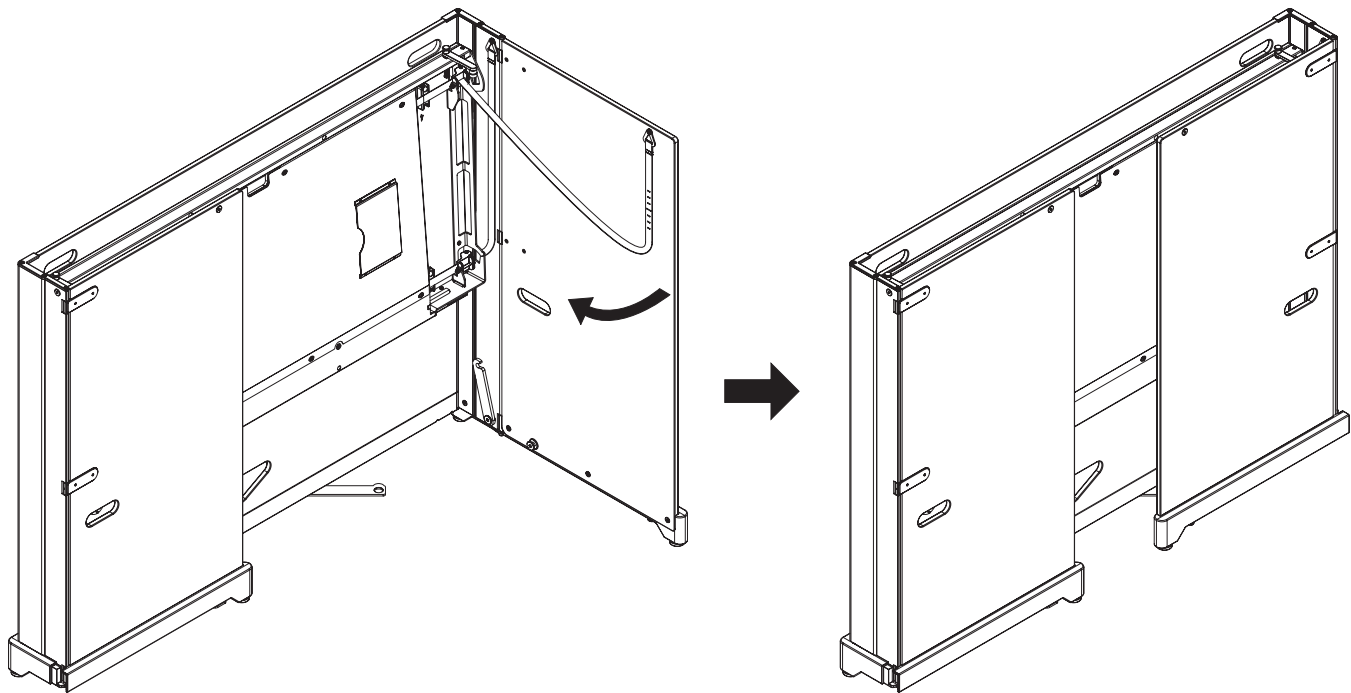



Z

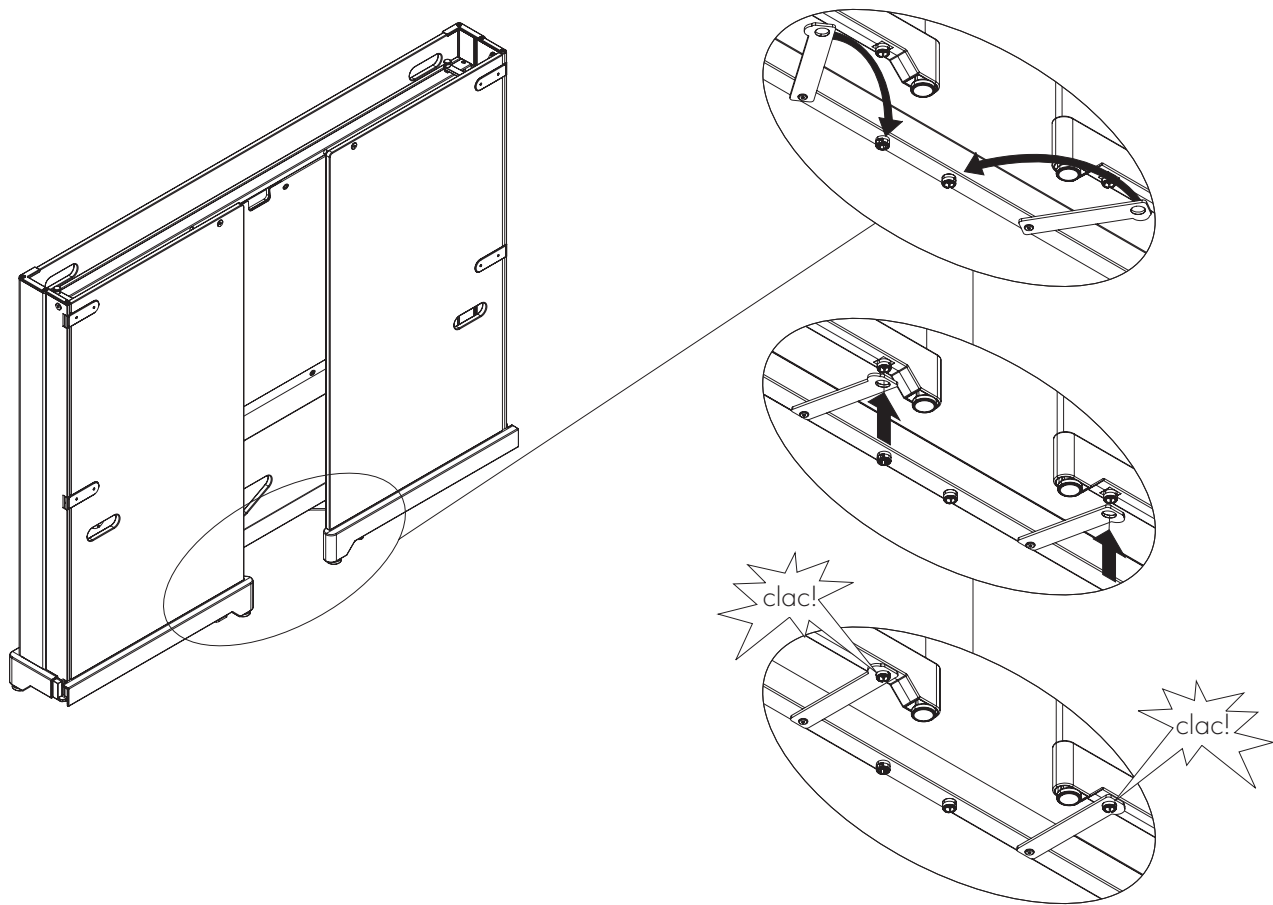

**Notizen/notes/pour note/para nota/Aantekeningen/Appunti/**

**Notater/Забелешки/Notater/Märkused/Huomautukset/Σημειώσεις/**

**Piezīmes/Užrašai/Notatki/Observações/Note/Anmärkningar/**

**Poznámky/Beleške/Notlar/Jegyzetek/Poznámky/Athugasemdir/Bilješke**

**Notizen/notes/pour note/para nota/Aantekeningen/Appunti/**

**Notater/Забелжки/Notater/Märkused/Huomautukset/Σημειώσεις/**

**Piezīmes/Užrašai/Notatki/Observações/Note/Anmärkningar/**

**Poznámky/Beležke/Notlar/Jegyzetek/Poznámky/Athugasemdir/Bilješke**

## DE Pflegehinweis

EN

FR

ES

NL

IT

## NO Care instructions

BG

**⚠️ ACHTUNG!** Die Oberflächen verschleiben. Reinigen Sie nur mit einem feuchten Putzlappen und mildem Reinigungsmittel.

**⚠️ ATTENTION!** Surfaces are subject to wear and tear. Clean with a damp cloth and mild cleaning agent only.

## Conseil d'entretien

**⚠️ ATTENTION!** Les surfaces risquent de s'user. Nettoyez uniquement à l'aide d'un chiffon humide et d'un nettoyeur doux.

## Consejos de conservación

**⚠️ ¡ATENCIÓN!** Las superficies se desgastan. Para limpiar utilice solo una bayeta húmeda y un producto de limpieza suave.

## Onderhoudsinstructie

**⚠️ OPGELET!** De oppervlakken zijn gevoelig voor slijtage. Maak ze alleen schoon met een vochtige doek en mild reinigingsmiddel.

## Consigli per la cura

**⚠️ ATTENZIONE!** Le superfici sono soggette a usura. Per pulirle utilizzare solo un panno umido e un detergente delicato.

## Råd om vedlikehold

**⚠️ OBS!** Overflatene er utsatt for slitasje. De må kun rengjøres med en fuktig klut og et skånsomt rengjøringsmiddel.

## Указание за поддръжка

**⚠️ ВНИМАНИЕ!** Повърхностите се износват. Почиствайте ги само с влажна кърпа и неагресивен почистващ препарат.

## Plejeanvisninger

**⚠️ OBS!** Overfladerne kan blive slidt. Rengør overfladerne med en fugtig rengøringsklud og et mildt rengøringsmiddel.

## Hooldusmärkus

**⚠️ TÄHELEPANUG!** Pinnad võivad kriimustuda. Kasutage puhastamiseks ainult niisket lappi ja pehmetoimelist puhastusvahendit.

## Hoito-ohje

**⚠️ HUOMIO!** Pinnat kuluvat. Puhdistista ne vain kostealla liinalla ja miedolla puhdistusaineella.

## Υπόδειξη φροντίδας

**⚠️ •ΡΟΣΟΧΗ!** Οι επιφάνειες φθείρονται. Για τον καθαρισμό χρησιμοποιείτε μόνο ένα νωπό πανί και ήπιο καθαριστικό.

## Norādījumi par kopšanu

**⚠️ UZMANĪBU!** Virsmas nodilst. Tīriet tikai ar mīkstu lupatīņu un maigu tīrīšanas līdzekli.

## Priežiūros nuoroda

**⚠️ DĖMESIO!** Paviršiai nusidėvi. Valykite tik drėgnu skudurėliu ir švelnia valymo priemone.

## Wskazówka dot. pielęgnacji

**⚠️ UWAGA!** Powierzchnie ulegają zużyciu. Czyścić tylko wilgotną ścierką i łagodnym środkiem czyszczącym.

## Instrução de uso e cuidado

**⚠️ ATENÇÃO!** As superfícies desgastam-se. Limpe apenas com um pano de limpeza húmido e detergente suave.

## RO Indicație de îngrijire

SV **⚠️ ATTENTION!** Suprafețele se uzează.  
SK Curățați-le numai cu o cârpă umedă și cu  
SL agent de curățare cu acțiune blândă.  
TR

HU

CS

## IS Skötselánvisning

⚠️ **OBSERVERA!** Ytorna slits.  
Rengör endast med fuktig trasa och mild  
rengöringsmedel.

## Pokyny pre údržbu a starostlivosť

⚠️ **POZOR!** Povrchy podliehajú  
opotrebovaniu. Čistenie vykonávajte iba  
vlhkou utierkou a jemným čistiacim  
prostriedkom.

## Napotki za nego

⚠️ **POZOR!** Zgornje površine se lahko  
obrabijo. Za čiščenje uporabljajte samo  
vlažno krpo in blago sredstvo za čiščenje.

## Bakım uyarıları

⚠️ **DİKKAT!** Yüzeyler aşınır. Sadece  
nemli bir temizlik bezi ve yumuşak temizlik  
maddesiyle temizleyiniz.

## Ápolási tanácsok

⚠️ **FIGYELEM!** A felületek kopnak. A  
tisztítást nedves törölkendővel és enyhe  
tisztítószerezrel végezze.

## Pokyny pro údržbu a péči

⚠️ **POZOR!** Povrchy podléhají  
opotřebení. Čistěte jen vlhkou utěrkou s  
mírným čisticím prostředkem.

## Ábending varðandi umhirðu

⚠️ **ATHUGIÐ!** Yfirborðsfletir verða fyrir  
sliti. Hreinsið eingöngu með rakri tusku og  
mildu hreinsiefni.

## Napomene o održavanju

 **POZOR!** Površine su sklone habanju. Čistite ih samo vlažnom krpom za čišćenje i blagim sredstvom za čišćenje.

© 2016 by Vitra AG

Vervielfältigung und Weitergabe dieses Dokuments ist nicht gestattet.  
Die Urheber- und Eigentumsrechte verbleiben bei Vitra AG.

© 2016 by Vitra AG

The distribution and reproduction of this document is prohibited.  
All rights reserved by Vitra AG.

© 2016 by Vitra AG

Il est interdit de copier et de transmettre ce document à des tiers.  
Les droits d'auteur et de propriété sont détenus par Vitra AG.

© 2016 Vitra AG

Queda prohibida la reproducción y distribución de este documento.  
Reservados todos los derechos de autor y propiedad para Vitra AG.

© 2016 Vitra AG

Dit document mag niet worden verveelvoudigd of verspreid.  
De auteurs- en eigendomsrechten liggen bij Vitra AG.

© 2016 by Vitra AG

Non sono consentite la riproduzione e la distribuzione di questo documento.  
Il titolare dei diritti d'autore e di proprietà è Vitra AG.

**vitra.**